

Foglio ISO 5457 - A3T - OP - F Software: Pro/E WF 5 Database: PDM-Link 9.1 Ogni utilizzo non autorizzato di questo disegno, copia, riproduzione o invio a terzi, richiede l'esplicita approvazione da parte di ebm-papst S.r.l. - Ogni violazione sarà perseguita in sede civile e penale

1	2	3	4	5	6	7	8
Materiale	S235JR EN 10025-2						
Trattamento	Sgrassaggio acido + passivazione						
Verniciatura	Cataforesi + Poliestere						
Note Verniciatura							
Colore	RAL 9005						
Peso	ca. 2.32 Kg						
Profilo	236						
Famiglia							
Cod. casa madre	25938-2-4039 Mod.						

Stato disegno: Released

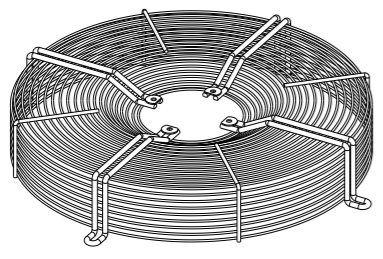
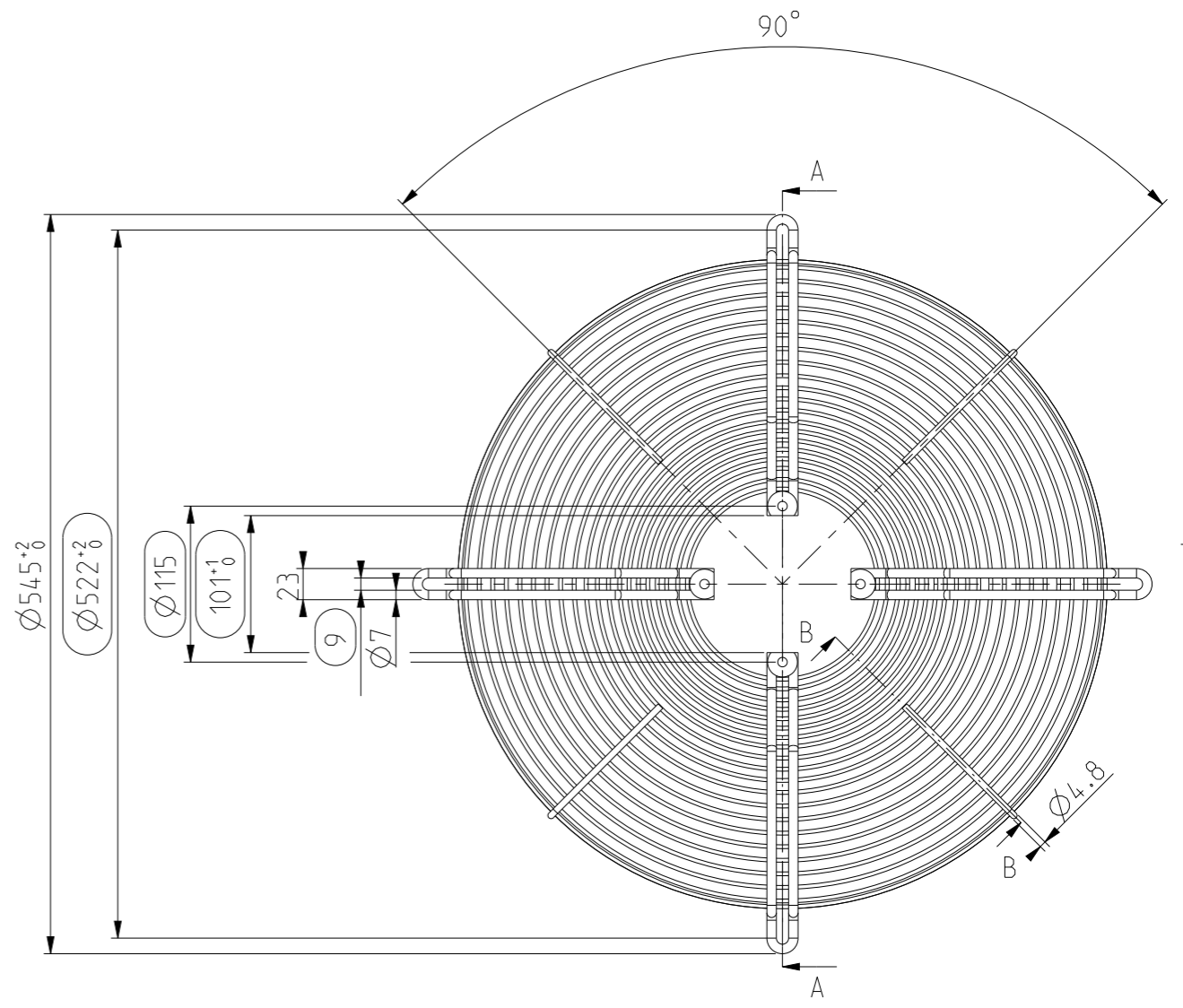
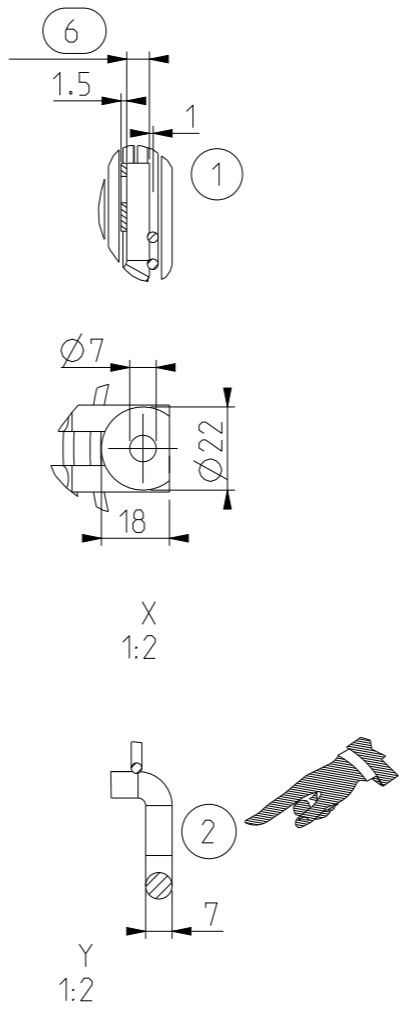
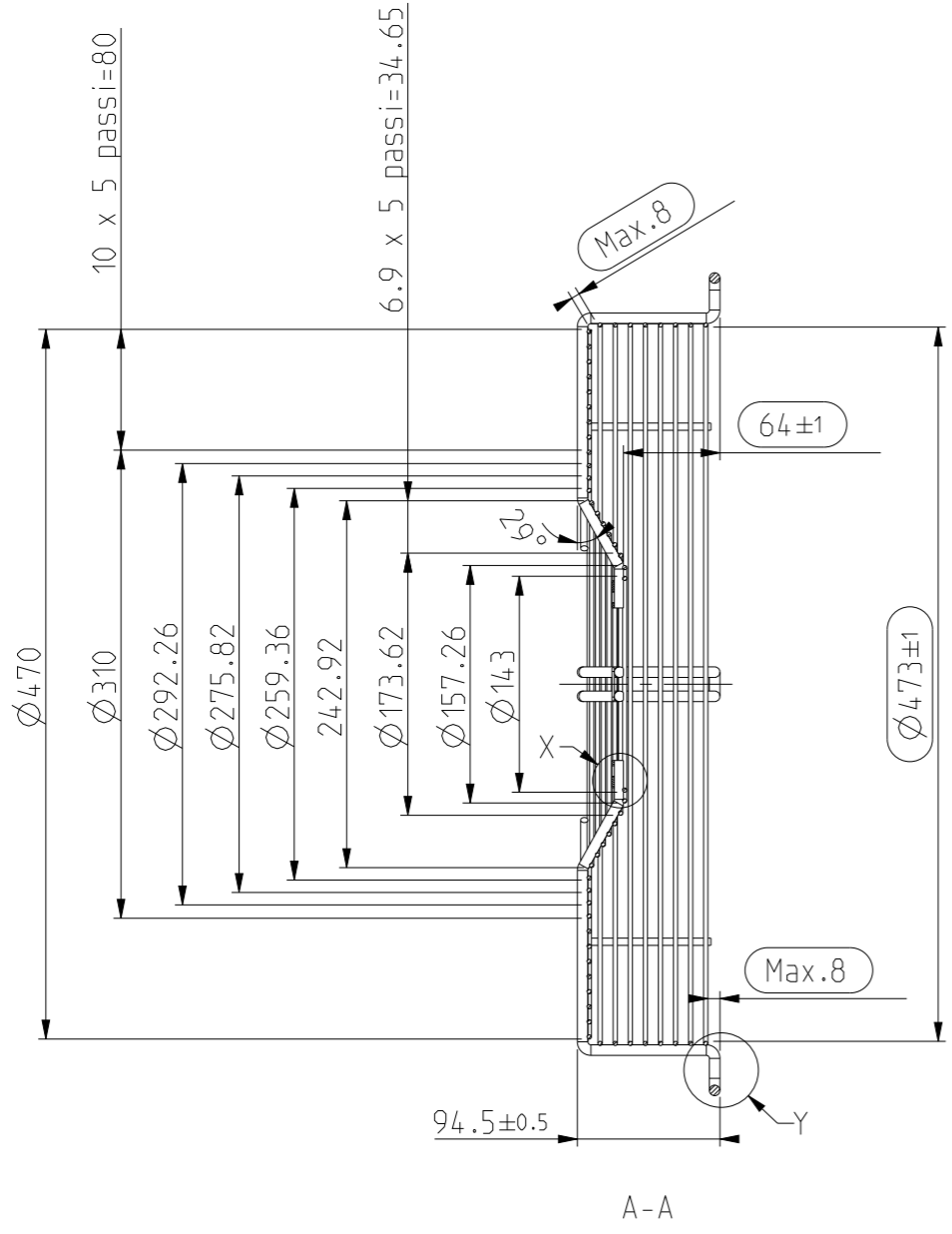
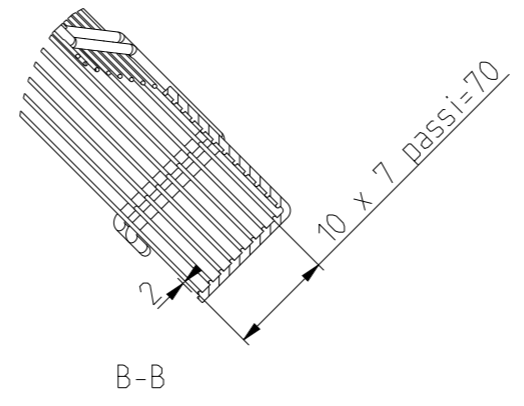

1:10

Per le quote mancanti fare riferimento al modello 3D
 Le dimensioni si riferiscono al pezzo non verniciato
 Deve essere garantita la distanza di sicurezza di 8mm tra tutti gli anelli
 Raggi non quotati R2

Quota d'ispezione

Quote senza ind. di tolleranza	ebmpapst					
ISO 2768 mK-E	ebm-papst S.r.l. - Via Cornaggia 108 I-22076 Mozzate (CO)					
Scala	Descrizione					
1:5	Griglia di protezione d.450 per assiale "V" motore AC 094 - HyBlade					
Distribuzione	Codice	CAD	Data	Nome		
Fornitore	106FG0702	0000003644	Disegnato	18.01.11	L.Cappelletti	
Pubblica	GR-0450-00978S	Revisione	Controllato	18.01.11	S.Folpini	
		2.6	Stato disegno:	Released		Foglio 1 di 1