

Pressostato differenziale per aria, gas di combustione e di scarico

LGW...A1

tarato in fabbrica

5.12

DUNGS[®]
Combustion Controls

neuvovità
nouveau new

- Indicazione del punto di commutazione su rotella del valore nominale
- Codice a barre
- RoHS II
- Piccole differenze di commutazione
- Piccole tolleranze di regolazione



Caratteristiche tecniche

Il punto di intervento del pressostato LGW...A1 è stato tarato in fabbrica secondo EN 1854.

- Il pressostato LGW...A1 è adatto per l'inserimento, lo stacco o la commutazione di un circuito elettrico con valore di pressione variabile su punto d'intervento (valore nominale) regolato in fabbrica.
- Funzionamento esatto grazie al supporto speciale, privo di attrito del sistema d'inserimento.
- Allacciamento elettrico mediante spina piatta
- Costruzione compatta

Campo di impiego

Sorveglianza della pressione differenziale nella tecnica di riscaldamento, ventilazione e climatizzazione.

Il pressostato LGW...A1 è utilizzabile come

rilevatore di sovrappressione, depressione oppure pressione differenziale per aria e per gas non aggressivi. Esso non è tuttavia adatto per gas combustibili tecnici.

Approvazioni

Attestati di certificazione CE secondo:

- Regolamento CE sugli apparecchi a gas
- Direttiva CE sulle attrezzature a pressione

Omologazioni in altri importanti paesi, consumatori di gas. Per il mercato nordamericano esecuzioni speciali con registrazioni a norme UL, FM e CSA.

Funzionamento

Pressostato differenziale per i campi di sovrappressione e di depressione. La pressione differenziale agisce attraverso una membrana sul microinterruttore, contro la forza della molla di taratura. Il pressostato lavora senza energia ausiliaria.

Pressostato differenziale LGW...A1

Il commutatore reagisce alle differenze di pressione. Al superamento per eccesso o per difetto del valore nominale tarato, esso innesta, stacca oppure commuta il circuito elettrico.

Definizione della differenza di intervento Δp

La differenza di intervento Δp è la differenza di pressione fra la pressione di intervento superiore e quella inferiore.

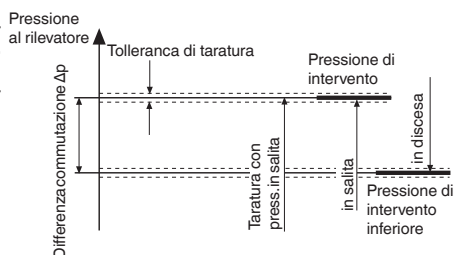

Funzione circuito elettrico LGW...A1

con pressione in salita:
1 NC apre, 2 NO chiude
con pressione in discesa:
1 NC chiude, 2 NO apre

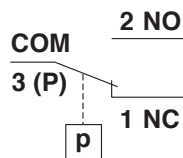

Dimensioni [mm]

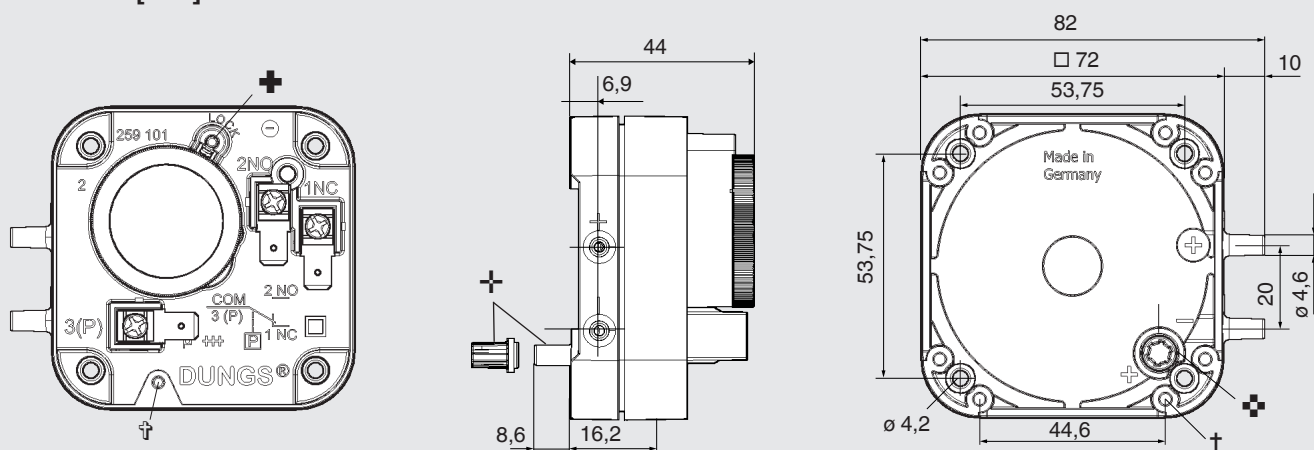

Altezza con protezione di contatto IP 20: 44 mm

Altezza con protezione di contatto IP 42: 44 mm

+ Come optional, fissaggio del punto di commutazione mediante vite a testa cilindrica $\varnothing 3 \times 14$ mm

+ Come optional, tappo di chiusura e attacco p 3, $\varnothing 4,6$ mm

+ Superficie di tenuta per anello torico $\varnothing 4,87 \times 1,8$ a norma DIN 3371

† Foro cieco $8 \times \varnothing 3,8$ di profondità

‡ optional montaggio protezione dal contatto vite a testa cilindrica $\varnothing 3 \times 14$ mm

Attacchi pressione

Attacco p1 (+)

= pressione superiore

Attacco p2 (-)

= pressione inferiore

opzione

attacco p3 (+)

= pressione superiore

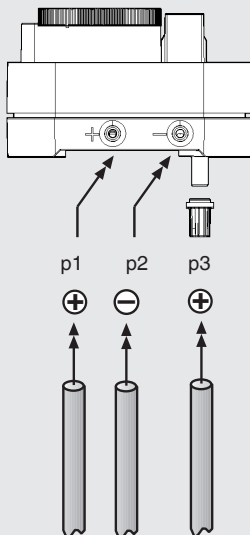

Dati tecnici

Max. pressione di esercizio	standard 10 kPa			
Campi di taratura	vedi "Breve tabella dati tecnici"			
Attacco pressione	raccordo tubo flessibile Ø 4,6 mm			
Campi di temperatura	temperatura ambiente	-15 °C fino a + 85 °C		
	temperatura fluido	-15 °C fino a + 85 °C		
	temperatura magazzino	-30 °C fino a + 85 °C		
Materiali	corpo:	policarbonato		
	protezione di contatto	policarbonato		
	interruttore:	policarbonato		
	membrana:	a base NBR		
	contatti di commutazione:	standard:	Ag	
		opzione:	argento dorato (Au), adatto per applicazioni DDC: DC 24 V; 0,02 A	
Tensione di commutazione	contatto Ag:	AC eff.	min. 24 V	max. 250 V
		DC	min. 24 V	max. 48 V
	contatto Au:	DC	min. 5 V	max. 24 V
Corrente nominale	LGW 1,5 A1, contatto Ag:	AC eff.	2,5 A	
	LGW 3 - 50 A1, contatto Ag:	AC eff.	10 A	
	contatto Au:	DC	20 mA	
Corrente di commutazione	contatto Ag	AC eff.	1,5 A	a $\cos \varphi$ 1
	LGW 1,5 A1:	AC eff.	0,8 A	a $\cos \varphi$ 0,6
	contatto Ag,	AC eff.	6 A	a $\cos \varphi$ 1
	LGW 3 - 50 A1:	AC eff.	3 A	a $\cos \varphi$ 0,6
	contatto Ag	AC eff.	min. 20 mA	
		DC	min. 20 mA	max. 1 A
	contatto Au:	DC	min. 5 mA	max. 20 mA
Allacciamento elettrico	Con isolamento di protezione spina piatta A 6,3 x 0,8 a norme DIN 46244 Come optional: con morsetti a vite			
Protezione	IP 00 secondo IEC 529 (EN 60 529) IP 20 con protezione di contatto IP 42 con protezione di contatto e scarico di trazione			
Tolleranza di taratura	tolleranza secondo specifica			
Deviazione	$\leq \pm 15\%$ di deviazione consentita dal valore di impostazione durante la prova di durata secondo EN 1854			
Posizione di montaggio	secondo specifica			

**Pressostato differenziale
per aria, gas di combustione e di
scarico**

LGW...A1

tarato in fabbrica

DUNGS®
Combustion Controls

Breve tabella tecnica

1 mbar = 1 hPa = 100 Pa = 0,1 kPa ≈ 10 mmWS

1 Pa = 0,01 mbar ≈ 0,1 mmWS

Tipo	Esecuzione	Codice d'ordine	Intervallo di regola- zione (di fabbrica) [Pa] [hPa]	Differ. d'interv [Pa]	max. sovrappres- sioni di esercizio [hPa]
LGW...A1	LGW 1,5 A1	secondo specifica	0,3 - 1,5	≤ 20	100
	LGW 3 A1	secondo specifica	0,4 - 3	≤ 35	100
	LGW 10 A1	secondo specifica	1 - 10	≤ 50	100
	LGW 50 A1	secondo specifica	2,5 - 50	≤ 100	100

Al momento dell'ordine indicare tassativamente:

1. Versione
2. Punto di commutazione
3. Posizione di montaggio
4. Protezione contro il contatto

Accessori pe pressostati

Protezione di contatto IP 20
(1 x)

262 045

Protezione di contatto IP 42
(1 x)

262 047

Cantonale di fissaggio
(1 x)

230 301

Adattatore ø 4/6 (2 x)

266 037

Vite a testa cilindrica
ø 3 x 14 (2 x)

266 045

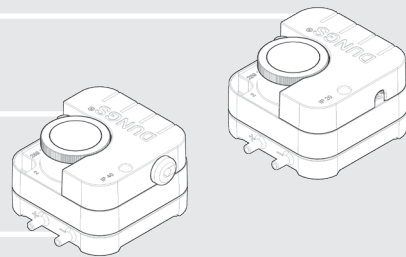

Ci riserviamo qualsiasi modifica tecnica e costruttiva

Karl Dungs S.r.l.
Via Vittorio Veneto, 12
I-20091 Bresso (MI)
Tel.: +39-02-61 42 07 28
Fax: +39-02-61 42 07 01
e-mail info.i@dungs.com

Karl Dungs GmbH & Co. KG
Karl-Dungs-Platz 1
73660 Urbach, Germany
Telefon +49 (0)7181-804-0
Telefax +49 (0)7181-804-166
e-mail info@dungs.com
Internet www.dungs.com