

FISSAGGIO LEGGERO

TASSELLO TACT

PROLUNGATO CON VITE

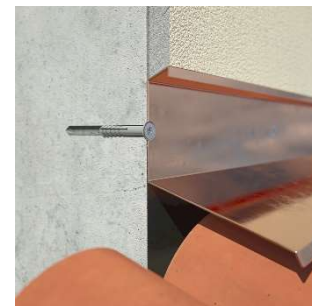

MATERIALE

Poliammide 6.6 (Nylon). Vite in acciaio zincato. Disponibile nelle versioni:

- con collare bombato e vite a testa piana svasata
- con collare svasato e vite a testa piana svasata
- con collare piatto e vite con testa filettata.

OMOLOGAZIONI

Nessuna omologazione.

CARATTERISTICHE

Ancoraggio passante. Funzionamento ad espansione con vite a battere.

USO E IMPIEGHI

Idoneo per fissaggi leggeri.

MATERIALI DI SUPPORTO

Supporti: calcestruzzo, pietra, mattoni pieni.

APPLICAZIONI

Fissaggi non strutturali per l'edilizia. Fissaggio manti di copertura in lamiera. Fissaggio di profili per cartongesso. Impiantistica.

FISSAGGIO LEGGERO

DATI GEOMETRICI

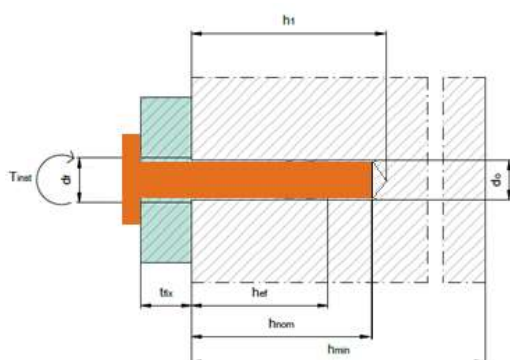

Con collare bombato e vite a testa piana svasata

Codice articolo	Nome commerciale	Descrizione articolo	Ø nominale d _t [mm]	Lunghezza L _t [mm]	Misura vite d _v x L _v [mm]	Sp. serrabile t _{fix} [mm]
0907 686 040	TACT 6	TASS.NYL.TACT C.CHI.A VITE TB 6 X 40	6	40	3,8x44	10
0907 686 060	TACT 6	TASS.NYL.TACT C.CHI.A VITE TB 6 X 60	6	60	3,8x64	30

Con collare svasato e vite a testa piana svasata

Codice articolo	Nome commerciale	Descrizione articolo	Ø nominale d _t [mm]	Lunghezza L _t [mm]	Misura vite d _v x L _v [mm]	Sp. serrabile t _{fix} [mm]
0907 665 025	TACT 5	TASS.NYL.TACT C.CHI.A VITE TPS 5 X 25	5	25	3,4x28	1
0907 665 035	TACT 5	TASS.NYL.TACT C.CHI.A VITE TPS 5 X 35	5	35	3,4x38	10
0907 665 045	TACT 5	TASS.NYL.TACT C.CHI.A VITE TPS 5 X 45	5	45	3,4x48	15
0907 666 035	TACT 6	TASS.NYL.TACT C.CHI.A VITE TPS 6 X 35	6	35	3,8x39	5
0907 666 040	TACT 6	TASS.NYL.TACT C.CHI.A VITE TPS 6 X 40	6	40	3,8x44	10
0907 666 045	TACT 6	TASS.NYL.TACT C.CHI.A VITE TPS 6 X 45	6	45	3,8x49	15
0907 666 055	TACT 6	TASS.NYL.TACT C.CHI.A VITE TPS 6 X 55	6	55	3,8x59	25
0907 666 060	TACT 6	TASS.NYL.TACT C.CHI.A VITE TPS 6 X 60	6	60	3,8x64	30
0907 666 070	TACT 6	TASS.NYL.TACT C.CHI.A VITE TPS 6 X 70	6	70	3,8x74	40
0907 666 080	TACT 6	TASS.NYL.TACT C.CHI.A VITE TPS 6 X 80	6	80	3,8x84	50
0907 668 045	TACT 8	TASS.NYL.TACT C.CHI.A VITE TPS 8 X 45	8	45	4,8x50	5
0907 668 060	TACT 8	TASS.NYL.TACT C.CHI.A VITE TPS 8 X 60	8	60	4,8x65	20
0907 668 075	TACT 8	TASS.NYL.TACT C.CHI.A VITE TPS 8 X 75	8	75	4,8x80	35
0907 668 080	TACT 8	TASS.NYL.TACT C.CHI.A VITE TPS 8 X 80	8	80	4,8x85	40
0907 668 100	TACT 8	TASS.NYL.TACT C.CHI.A VITE TPS 8 X 100	8	100	4,8x105	60
0907 668 120	TACT 8	TASS.NYL.TACT C.CHI.A VITE TPS 8 X 120	8	120	4,8x125	80
0907 668 135	TACT 8	TASS.NYL.TACT C.CHI.A VITE TPS 8 X 135	8	135	4,8x140	95

Con collare piatto e vite con testa filettata

Codice articolo	Nome commerciale	Descrizione articolo	Ø nominale d _t [mm]	Lung. L _t [mm]	Misura vite d _v x L _v [mm]	Filetto vite d _{fil}	Sp. serrabile t _{fix} [mm]
0907 676 040	TACT 6	TASS.NYL.TACT C.CHI. FILETTO M6 X 40	6	40	3,8x44	M6	10
0907 678 060	TACT 8	TASS.NYL.TACT C.CHI. FILETTO M8 X 60	8	60	4,8x64	M8	20

FISSAGGIO LEGGERO

DATI INSTALLAZIONE

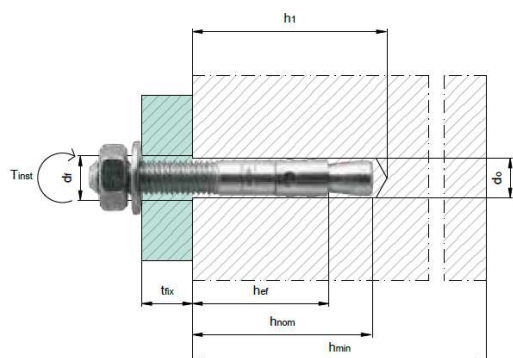

d_0 = diametro del foro
 h_0 = profondità del foro
 h_{ef} = profondità effettiva di ancoraggio
 h_{min} = spessore minimo del supporto
 s_{min} = interasse minimo
 c_{min} = distanza minima dal bordo
 s_{cr} = interasse critico
 c_{cr} = distanza critica dal bordo
 d_f = diametro del foro nell'elemento da fissare
 Sw = misura della chiave di serraggio
 T_{inst} = coppia di serraggio

Con collare bombato e vite a testa piana svasata

Codice articolo	d_0 [mm]	h_0 [mm]	Impronta
0907 686 040	6	45	PZD 2
0907 686 060	6	65	PZD 2

Con collare svasato e vite a testa piana svasata

Codice articolo	d_0 [mm]	h_0 [mm]	Impronta
0907 665 025	5	30	PZD 2
0907 665 035	5	40	PZD 2
0907 665 045	5	50	PZD 2
0907 666 035	6	40	PZD 2
0907 666 040	6	45	PZD 2
0907 666 045	6	50	PZD 2
0907 666 055	6	60	PZD 2
0907 666 060	6	65	PZD 2
0907 666 070	6	75	PZD 2
0907 666 080	6	85	PZD 2
0907 668 045	8	50	PZD 3
0907 668 060	8	65	PZD 3
0907 668 075	8	80	PZD 3
0907 668 080	8	85	PZD 3
0907 668 100	8	105	PZD 3
0907 668 120	8	125	PZD 3
0907 668 135	8	140	PZD 3

Con collare piatto e vite con testa filettata

Codice articolo	d_0 [mm]	h_0 [mm]
0907 676 040	6	45
0907 678 060	8	65

FISSAGGIO LEGGERO

DATI DI CARICO: VALORI RACCOMANDATI

Materiali di supporto: calcestruzzo C20/25.

Carichi validi per singolo ancorante senza influenza di interasse e distanza dal bordo

Valori espressi in kN: 1kN = 100 Kg

Nome commerciale	N_{racc}
TACT 5	0,31
TACT 6	0,48
TACT 8	0,65

N_{racc} = resistenza ammissibile per carico di estrazione.

Coefficiente di sicurezza $\gamma = 4,00$ già compreso nei valori riportati.

DATI DI CARICO: VALORI CARATTERISTICI

Materiali di supporto: calcestruzzo C20/25.

Carichi validi per singolo ancorante senza influenza di interasse e distanza dal bordo

Valori espressi in kN: 1kN = 100 Kg

Nome commerciale	N_{Rk}
TACT 5	1,24
TACT 6	1,92
TACT 8	2,60

N_{Rk} = resistenza caratteristica per carico di estrazione.

REAZIONE AL FUOCO

Dato non disponibile.

RESISTENZA AL FUOCO

Dato non disponibile.

INDICAZIONI PROGETTUALI

Nessuna indicazione specifica.

PROCEDURA DI INSTALLAZIONE

Fasi di posa e di installazione

- Forare
- Pulire il foro da impurità mediante apposita pompetta e scovolino: ripetere questa operazione per almeno 4 volte
- Posizionare l'oggetto da fissare, che deve essere preforato
- Inserire il tassello TACT
- Battere la vite di espansione per il fissaggio.

NOTA:

- Dati tecnici, possono essere oggetto di revisione.
- Per una versione aggiornata consultare le schede tecniche sul sito www.unifix.it
- Si declina ogni responsabilità derivante da un uso improprio del prodotto.