

Materiale	S235JR EN 10025-2
Trattamento	Sgrassaggio acido + Passivazione
Verniciatura	Cataforesi + Poliestere
Colore	RAL 9005
Peso	ca. 1.66 Kg
Profilo	19
Famiglia	
Cod. casa madre	64379-2-4039

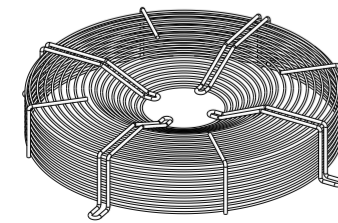
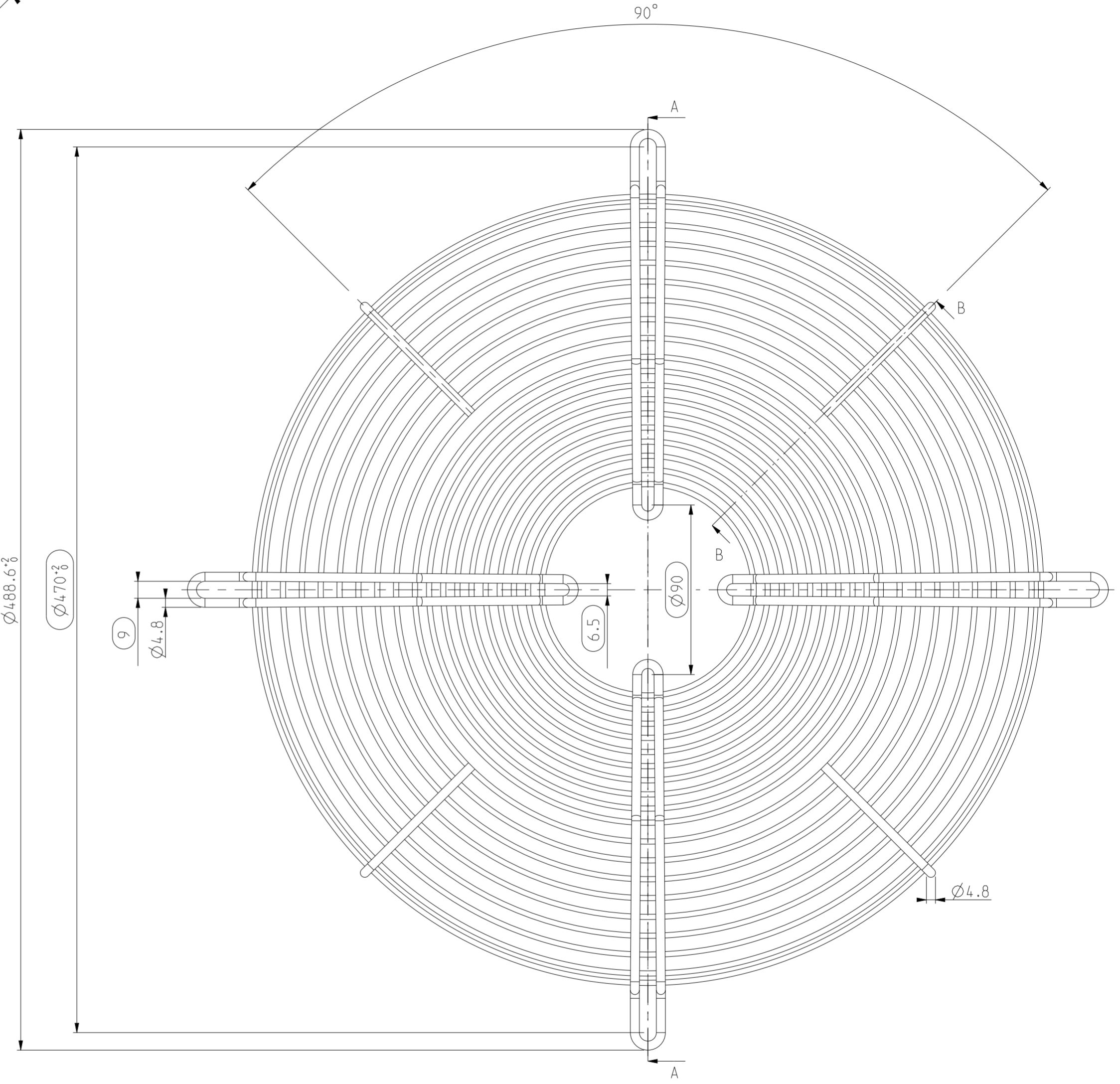
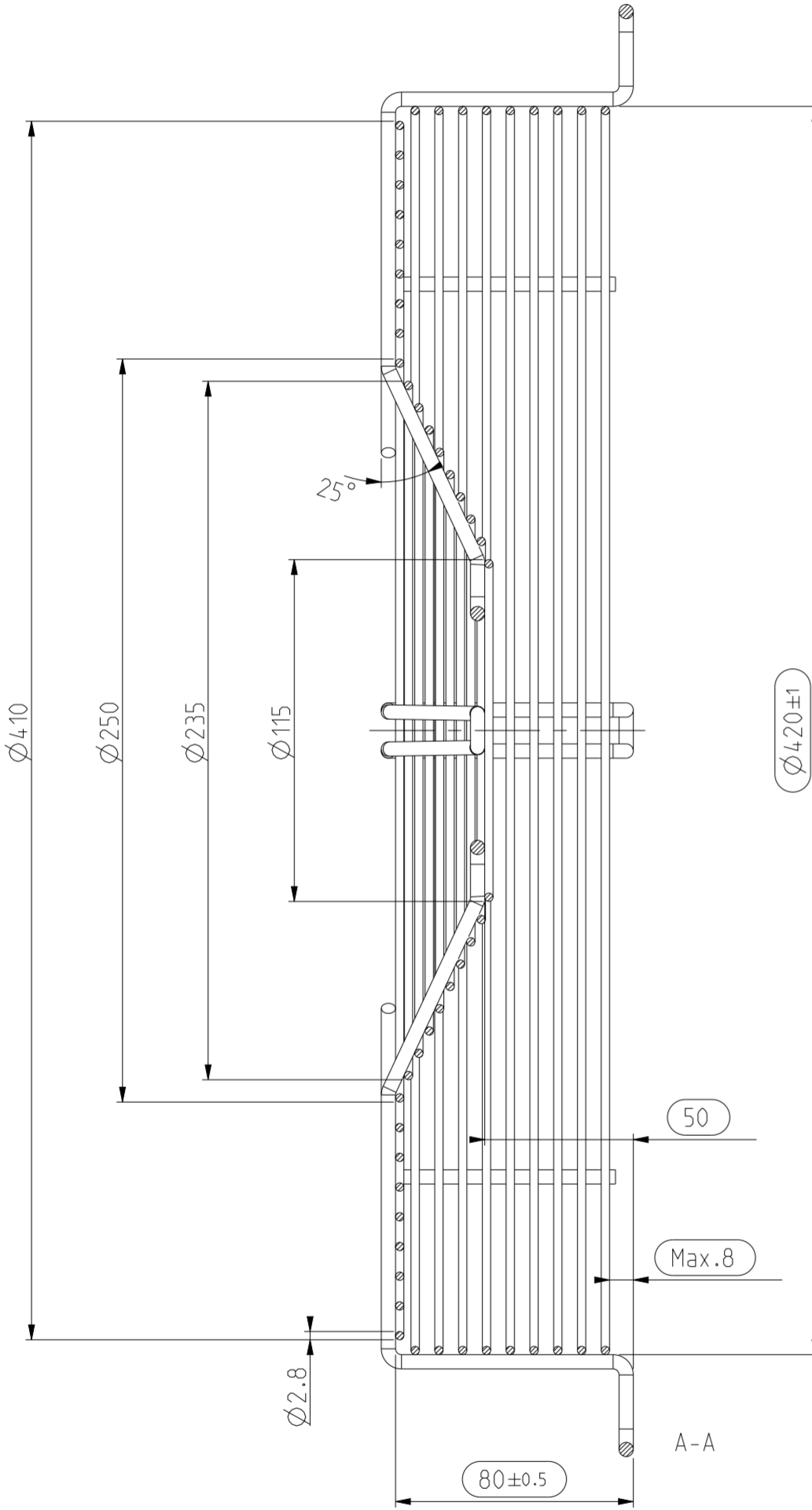
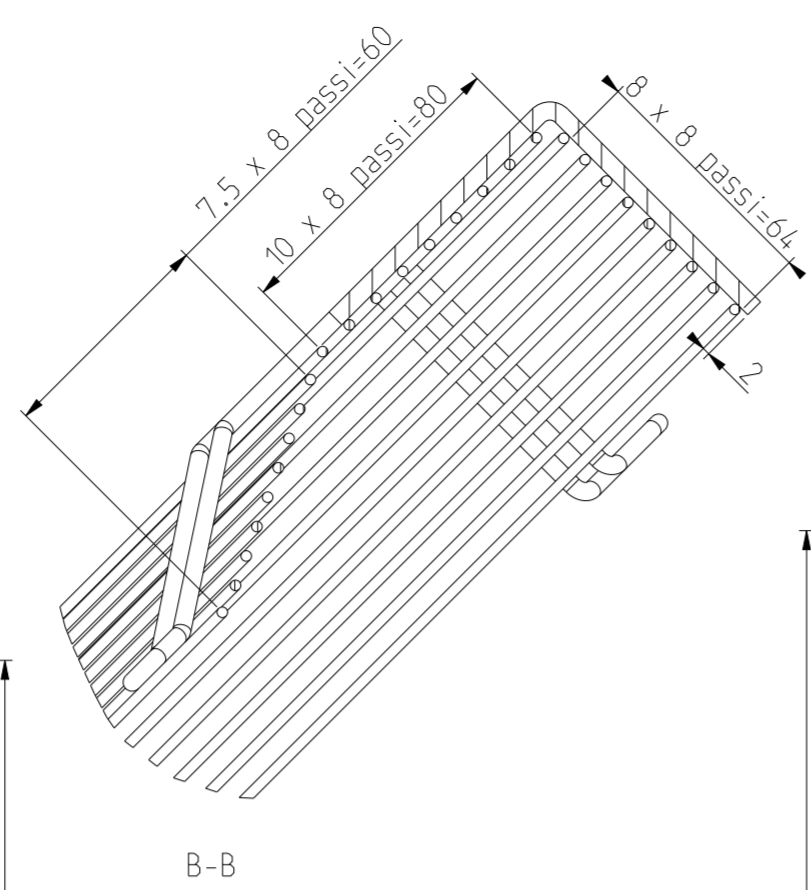

1:10

Per le quote mancanti fare riferimento al modello 3D  
 Le dimensioni si riferiscono al pezzo non verniciato  
 Deve essere garantita la distanza di sicurezza di 8mm tra tutti gli anelli  
 Raggi non quotati R2

Quota d'ispezione

Quote senza ind. di tolleranza		<b>ebmpapst</b>								
ISO 2768 mK-E		ebm-papst S.r.l. - Via Comaggia 108 I-22076 Mozzate (CO)								
Scala	Descrizione	1:2		Griglia di protezione d.400 per assiale "V" motore AC 074						
Distribuzione	Codice	106FG0038		CAD	0000009681	Data	22.01.03	Nome	I.Robbiani	
Fornitore	Revisione	64379-2-4039 - GR-0400-01570S		1.3		Disegnato		Controllato		
Pubblica						Stato disegno:	Released			Foglio 1 di 1

Ogni utilizzo non autorizzato di questo disegno, copia, riproduzione o invio a terzi, richiede l'esplicita approvazione da parte di ebm-papst S.r.l. - Ogni violazione sarà perseguita in sede civile e penale.  
 Database: PDM-Link 9.1  
 Software: Pro/E WF 5  
 Foglio ISO 5457 - A2T - DP - F