

La superficie interna dei raccordi deve essere esente da vernice, residui di lega saldante o altre impurita'.

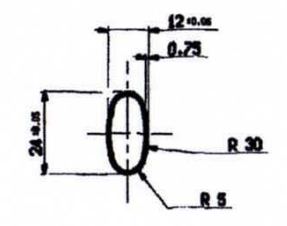
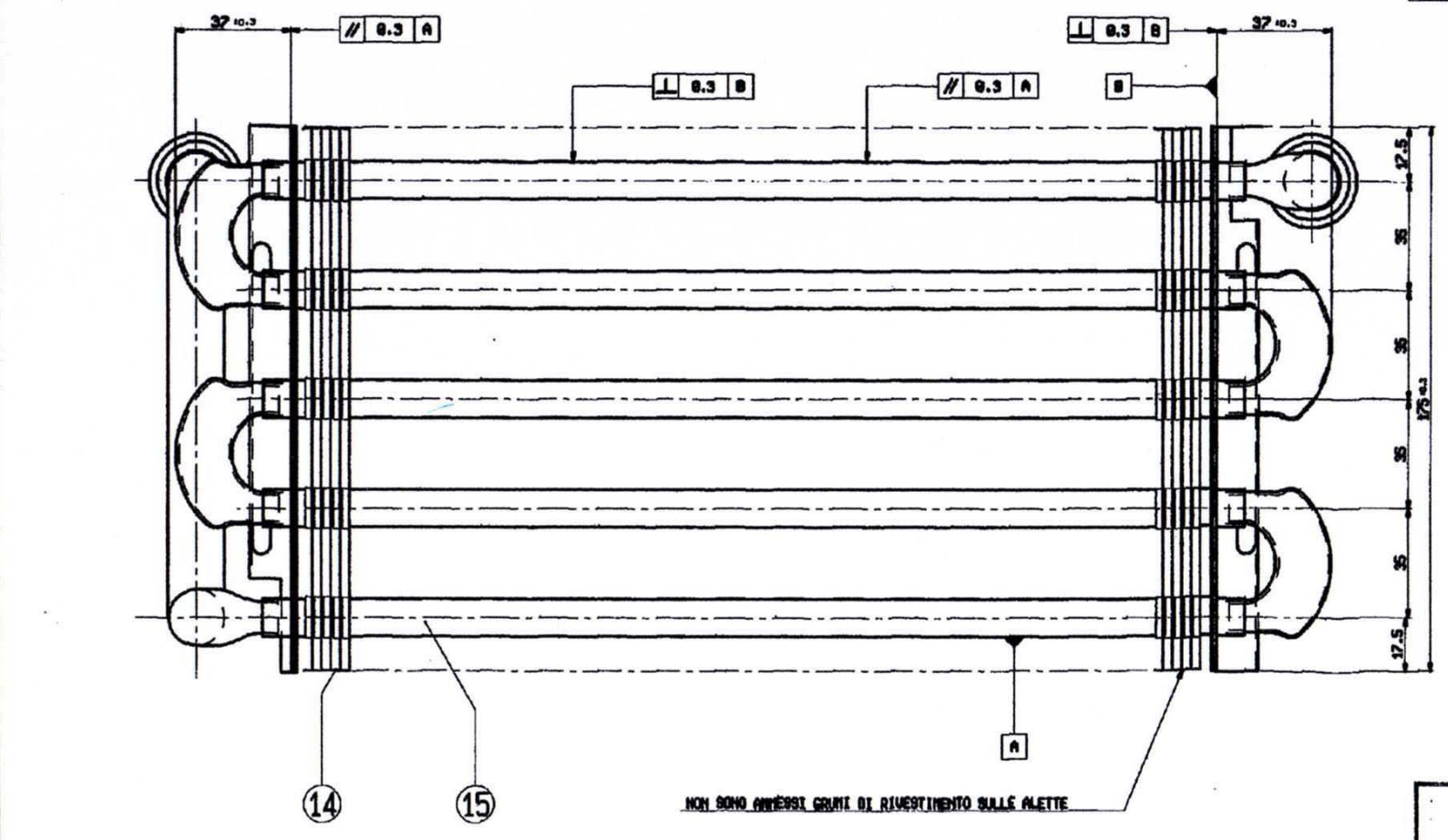

SEZIONE A-A
PARTICOLARE CANTO

- NOTE:**
- PRESSIONE DI COLLAUDO 4,5 bar
 - PRESSIONE DI LAVORO 3 bar
 - MAX TEMPERATURA DI LAVORO 110°
 - SALDATURA BRASATURA FORTE

- MATERIALI :**
- Tubo di rame B.S.2871-72 Cu-DHP
 - Nastri di rame B.S.2870-88 Cu-DHP
 - Curve a 180° B.S.2871-72 Cu-DHP
 - Lega saldante ISO 3677-76 DIN 8813-79
 - Rivestimento Vernice ALLUMINIO HTS tipo SILICONE MODIFICATO per alte temp.

- NOTE VERNICIATURA :**
- CLASSIFICAZIONE AFNOR : FAMIGLIA I classe 9 c/4 b1
 - Resistenza in continuo ad una temperat. max 300 + 300 °C
- ESENTE DA BAVE E SPIGOLI VIVI**

*Registrazione
21/02/01*

TBY ADVISOR		SCALA: 1:1
Descrizione:	ASSIEME SCAMBIAIORE ACQUA-GAS	
Disegnato:		MATERIALE VEDI NOTE FORNITO MATERIALE VEDI NOTE TRATTAMENTO VEDI NOTE
Controllato:		