

A termini di legge ci riserviamo la proprietà del presente disegno con il divieto di riprodurlo o di renderlo noto a terzi, senza nostra autorizzazione.

00/27/02/12 EMISSIONE: Lai G.

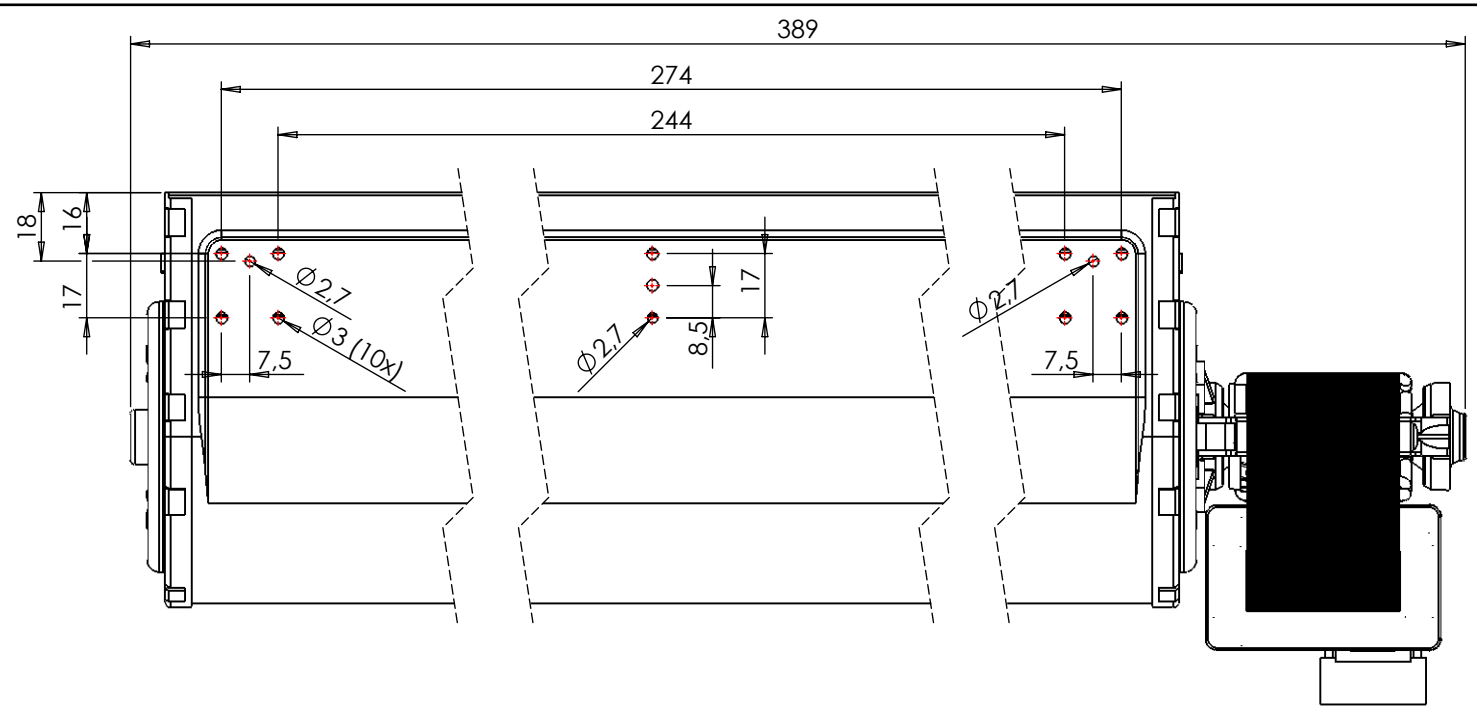

| DATI CARATTERISTICI VENTILATORE a 50 Hz<br>"THS30B5-022-00" |      |       |
|---|------|-------|
| Tensione nominale   | V    | 230   |
| Frequenza di alimentazione                                  | Hz   | 50/60 |
| Potenza assorbita   | W    | 66    |
| Classe d'isolamento (IEC 60085)                             |      | H     |
| Max temperatura di utilizzo (IEC 60335-1)                   | °C   | 70    |
| N° di giri a bocca libera                                   | Rpm  | 1300  |
| Portata a bocca libera                                      | m³/h | 300   |
| Pressione statica   | Pa   | 65    |
| Senso rotazione (sec. Vista di Riferim.)                    |      | CCW   |
| Funzionamento continuativo                                  |      |       |

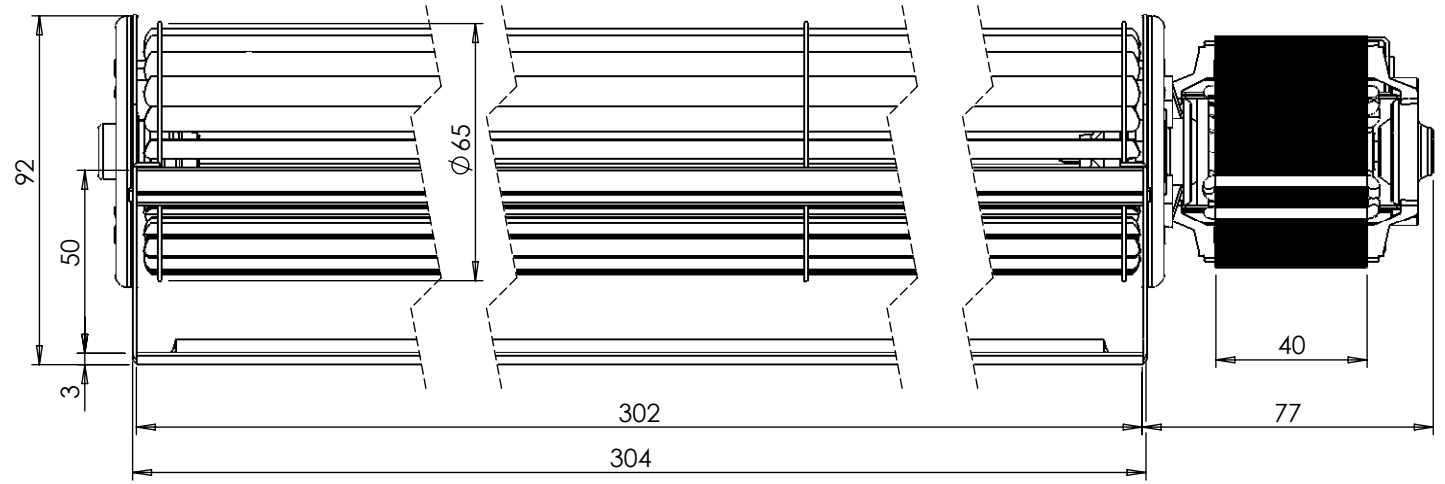
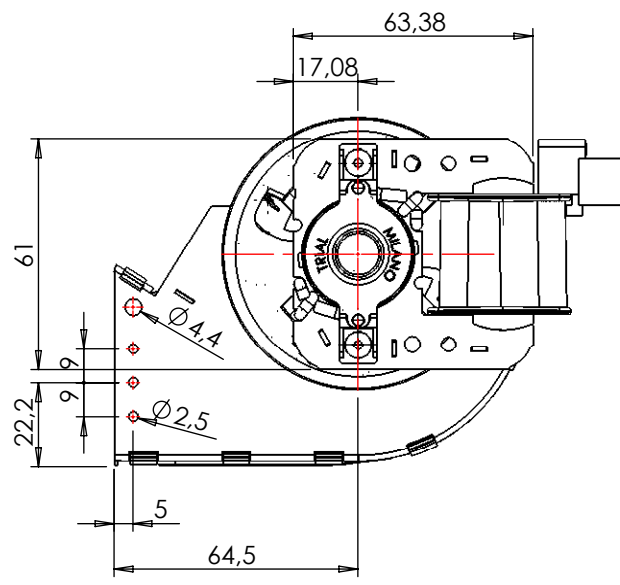

VISTA di "Riferimento"

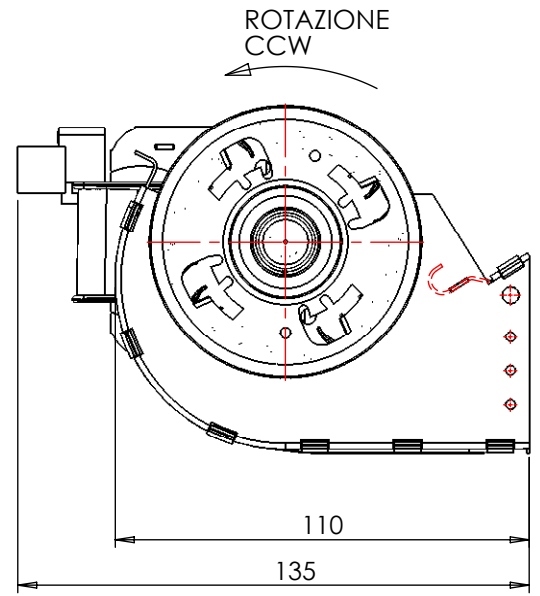

|  |  |              |                     |
|--|--|--------------|---------------------|
| Materiale:   | Peso netto [g]:  | Trattamento: | Dis. : Lai G.       |
| <b>TRIAL Srl</b><br>S.Giuliano M.se Via dei Mille, 3<br>Tel (0039) 029822231 Uff. Commerciale<br>Tel (0039) 0298222351 Uff. Tecnico<br>Fax (0039) 0298243291 | Per le quote lineari ed angolari prive di tolleranza, riferirsi alla norma UNI ISO 2768. |              | Data : 27/02/12     |
| Descrizione: TFA687-D5-PT120 230V50/60HZ   |  |              | Scala : 1:2         |
|  |  |              | Visto : -           |
|  |  |              | Foglio 1 / 1        |
|  |  |              |                     |
|  |  |              | A3                  |
|  |  |              | Codice              |
|  |  |              | Mod.                |
|  |  |              | THS30B5-022 00      |
|  |  |              | Sostituisce il dis. |