



- ITALIANO**
- alimentazione 115... 230 VAC o 24 VAC (a seconda del modello)
  - orologio incorporato
  - sonda camera o sonda cielo e sonda platea (J/K o Pt 100 2 fili)
  - ingresso multifunzione
  - relè generatore vapore da 16 A res. @ 250 VAC
  - buzzer di allarme
  - porta TTL MODBUS slave per chiave di programmazione, per app EVconnect, sistema di monitoraggio remoto EPoCA o per BMS
  - porta INTRABUS master/slave (gestione centralizzata dei piani di cottura)
  - porta USB (inserimento ricettario)
  - controllo on-off/PI
  - regolazione indipendente della potenza o della temperatura di cielo e platea.

**Modelli disponibili**

Codice di acquisto	Alimentazione	Tipo di ingressi analogici	Numero di uscite digitali	Tipo di uscite digitali cielo e platea
EV8318J9	115... 230 VAC	per termocoppie J/K o sonde Pt 100 2 fili	8	relè elettromeccanico
EV8318J4	24 VAC	per sonde Pt 100 2 fili e termocoppie J/K	8	relè elettromeccanico

**DIMENSIONI E INSTALLAZIONE**

Dimensioni in mm (in); installazione a pannello, con staffe a vite (in dotazione).

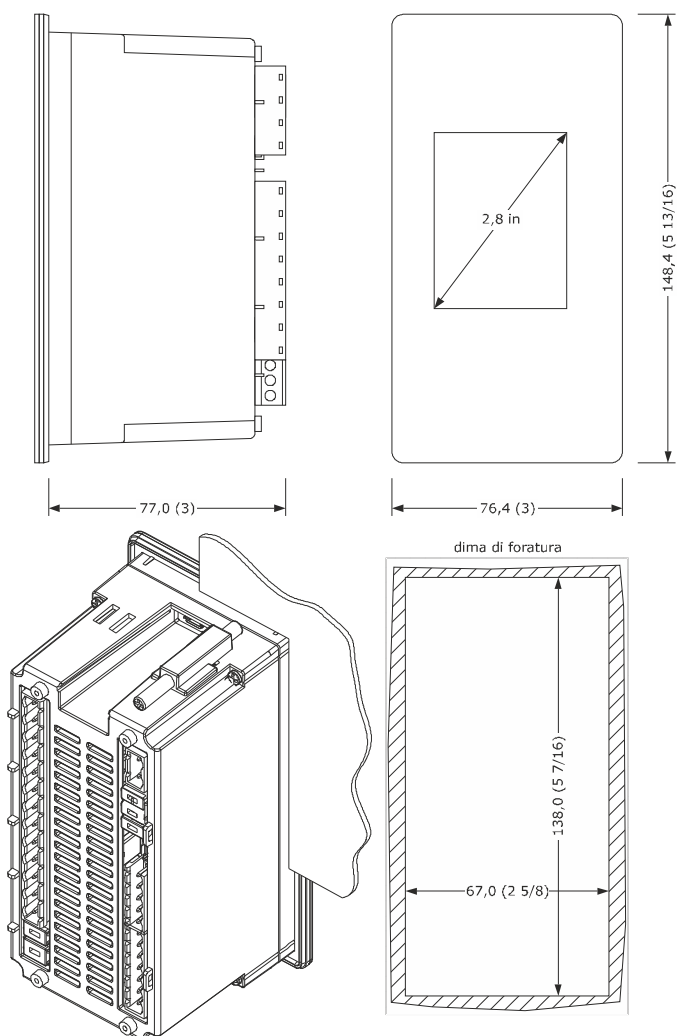

La tolleranza delle misure della dima di foratura è +0,2 -0 mm.

**AVVERTENZE PER L'INSTALLAZIONE**

- lo spessore del pannello deve essere compreso tra 0,8 e 5,0 mm (1/32 e 3/16 in)
- la massima coppia di serraggio applicabile alle staffe a vite è di 10 cNm
- accertarsi che le condizioni di lavoro rientrino nei limiti riportati nel capitolo **DATI TECNICI**
- non installare il dispositivo in prossimità di fonti di calore, di apparecchi con forti magneti, di luoghi soggetti alla luce solare diretta, pioggia, umidità, polvere eccessiva, vibrazioni meccaniche o scosse
- in conformità alle normative sulla sicurezza, la protezione contro eventuali contatti con le parti elettriche deve essere assicurata mediante una corretta installazione; tutte le parti che assicurano la protezione devono essere fissate in modo tale da non poter essere rimosse senza l'aiuto di un utensile.

**COLLEGAMENTO ELETTRICO**

**ATTENZIONE**

- utilizzare cavi di sezione adeguata alla corrente che li percorre
- dotare le termocoppie di una protezione in grado di isolarle contro eventuali contatti con le parti metalliche o utilizzare delle termocoppie isolate
- se necessario, estendere i cavi delle termocoppie utilizzando cavi compensati
- in presenza di due ingressi multifunzione, l'ingresso multifunzione 1 è prioritario sull'ingresso multifunzione 2
- la porta TTL MODBUS può essere utilizzata in alternativa alla porta USB e viceversa
- per ridurre eventuali disturbi elettromagnetici, collocare i cavi di potenza il più lontano possibile da quelli di segnale.

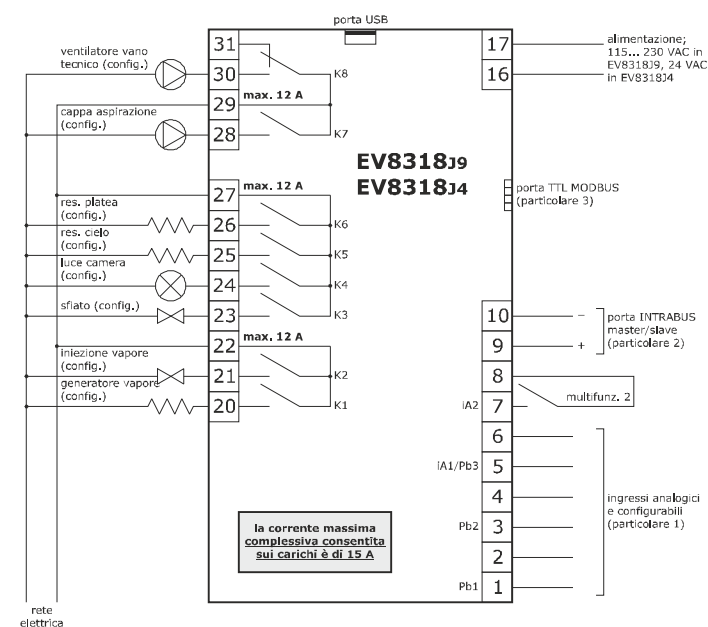

Particolare 1

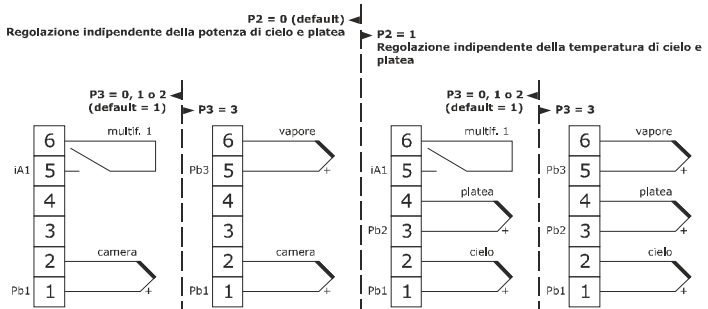

Particolare 2

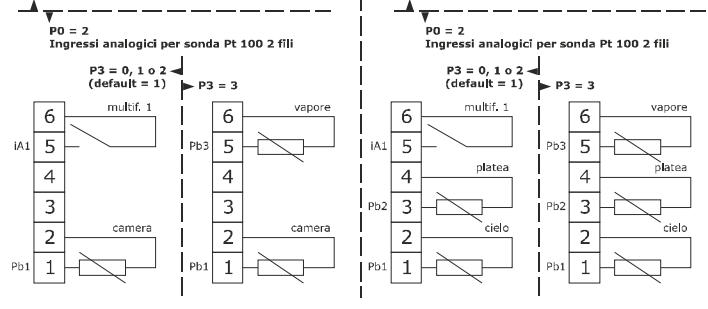

Particolare 3

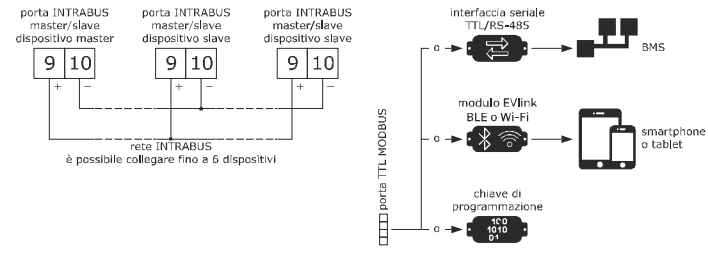

**AVVERTENZE PER IL COLLEGAMENTO ELETTRICO**

- se si utilizzano avvitatori elettrici o pneumatici, moderare la coppia di serraggio
- se il dispositivo è stato portato da un luogo freddo a uno caldo, l'umidità potrebbe aver condensato all'interno; attendere circa un'ora prima di alimentarlo
- accertarsi che la tensione di alimentazione, la frequenza elettrica e la potenza elettrica rientrino nei limiti riportati nel capitolo **DATI TECNICI**
- scollegare il dispositivo prima di procedere con qualunque tipo di manutenzione
- non utilizzare il dispositivo come dispositivo di sicurezza
- per le riparazioni e per informazioni rivolgersi alla rete vendita EVCO.

**PRIMO UTILIZZO**

1. Eseguire l'installazione del modo illustrato nel capitolo **DIMENSIONI E INSTALLAZIONE**.
2. Dare alimentazione al dispositivo nel modo illustrato nel capitolo **COLLEGAMENTO ELETTRICO**; verrà avviato un test interno. Il test richiede tipicamente alcuni secondi; alla conclusione del test il display si spegne.
3. Configurare il dispositivo con la procedura illustrata nel paragrafo **Impostazione dei parametri di configurazione**.

Parametri di configurazione che è opportuno impostare per il primo utilizzo:

PAR.	DEF.	PARAMETRO	MIN... MAX.
P0	0	tipo di sonda	0 = J 1 = K 2 = Pt 100 2 fili
P1	0	unità di misura	0 = °C 1 = °F
P2	0	logica di funzionamento	0 = regolazione indipendente della potenza di cielo e platea 1 = regolazione indipendente della temperatura di cielo e platea
r3	130	default setpoint camera in configurazione fase	r1... r2 se P2 = 1, setpoint cielo
r6	130	default setpoint platea in configurazione fase	r4... r5

- In seguito accertarsi che le rimanenti impostazioni siano opportune; si veda il capitolo **PARAMETRI DI CONFIGURAZIONE**.
4. Togliere alimentazione al dispositivo.
  5. Eseguire il collegamento elettrico nel modo illustrato nel capitolo **COLLEGAMENTO ELETTRICO** senza dare alimentazione al dispositivo.
  6. Per il collegamento a una rete RS-485 collegare l'interfaccia EVIF22TSX, per utilizzare il dispositivo con il sistema di monitoraggio remoto EPoCA collegare il modulo EVIF25TWX, per utilizzare il dispositivo con l'APP EVconnect collegare l'interfaccia EVIF25TBX; si vedano i relativi fogli istruzioni. **Se si utilizza EVIF22TSX, impostare il parametro BLE a 0.**
  7. Dare nuovamente alimentazione al dispositivo.

**INTERFACCIA UTENTE E FUNZIONI PRINCIPALI**

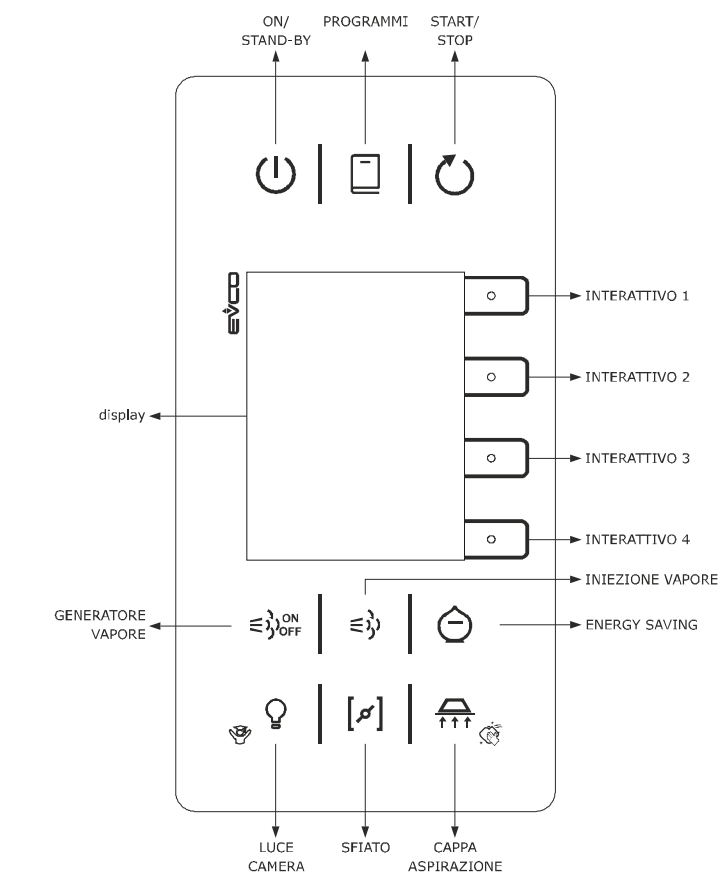

**4.1 Accensione/spengimento del dispositivo**

- Per accendere il dispositivo:
1. Toccare il tasto ON/STAND-BY.
- Per spegnere il dispositivo:
1. Toccare per 3 s il tasto ON/STAND-BY.

Se il dispositivo è acceso e la logica di funzionamento è con regolazione indipendente della potenza di cielo e platea (P2 = 0, default), il display visualizza:

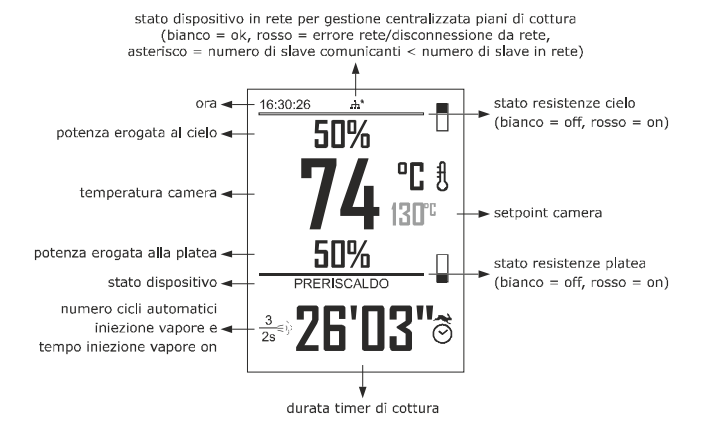

Se il setpoint camera è stato raggiunto, lo stato dispositivo visualizza "PRONTO", viceversa visualizza "PRERISCALDO".

Se il dispositivo è acceso e la logica di funzionamento è con regolazione indipendente della temperatura di cielo e platea (P2 = 1), il display visualizza:

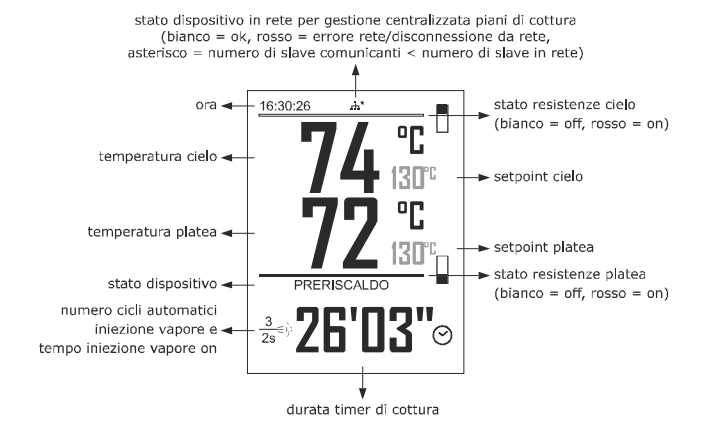

Se il setpoint cielo e il setpoint platea sono stati raggiunti, lo stato dispositivo visualizza "PRONTO", viceversa visualizza "PRERISCALDO".

Se il dispositivo è spento, il display visualizza l'ora. Se l'accensione programmata settimanale è attivata, il display visualizza anche il giorno e l'ora della prossima accensione e il programma che verrà avviato. Se lo stato dispositivo visualizza un codice di allarme, si veda il capitolo **ALLARMI**.

**4.2 Avvio/interruzione di un ciclo di cottura**

- Per avviare un ciclo di cottura:
- assicurarsi che il dispositivo sia acceso
  - assicurarsi che il timer di cottura sia impostato
1. Toccare il tasto START/STOP: il timer di cottura verrà avviato, lo stato dispositivo visualizzerà "COTTURA", alla fine del conteggio visualizzerà "FINE".

Per interrompere un ciclo di cottura:

1. Toccare per 1 s il tasto START/STOP.





**4.3 Impostazione del timer di cottura**

- Assicurarsi che il dispositivo sia acceso.
1. Toccare il tasto INTERATTIVO 4: il display visualizzerà i minuti in giallo.
  2. Toccare il tasto INTERATTIVO 1 o il tasto INTERATTIVO 2 entro 15 s per impostare il valore.
  3. Toccare il tasto INTERATTIVO 3: il display visualizza i secondi in giallo.
  4. Toccare il tasto INTERATTIVO 1 o il tasto INTERATTIVO 2 entro 15 s per impostare il valore.
  5. Toccare il tasto INTERATTIVO 3 (o non operare per 15 s).

6.  Toccare il tasto INTERATTIVO 4 per uscire anzitempo dalla procedura (eventuali modifiche non verranno salvate).

#### 4.4.1 Impostazione del setpoint camera (se P2 = 0)





Assicurarsi che il dispositivo sia acceso.

-  Toccare il tasto INTERATTIVO 2: il display visualizzerà il valore in giallo.
-  Toccare il tasto INTERATTIVO 1 o il tasto INTERATTIVO 2 entro 15 s per impostare il valore nei limiti r1 e r2 (default \*0... 300\*).
-  Toccare il tasto INTERATTIVO 3 (o non operare per 15 s).
-  Toccare il tasto INTERATTIVO 4 per uscire anzitempo dalla procedura (eventuali modifiche non verranno salvate).

#### 4.4.2 Impostazione del setpoint cielo e del setpoint platea (se P2 = 1)



Per impostare il setpoint cielo:

- assicurarsi che il dispositivo sia acceso

-  Toccare il tasto INTERATTIVO 1: il display visualizzerà il valore in giallo.
-  Toccare il tasto INTERATTIVO 1 o il tasto INTERATTIVO 2 entro 15 s per impostare il valore nei limiti r1 e r2 (default \*0... 300\*).
-  Toccare il tasto INTERATTIVO 3 (o non operare per 15 s).
-  Toccare il tasto INTERATTIVO 4 per uscire anzitempo dalla procedura (eventuali modifiche non verranno salvate).

Per impostare il setpoint platea:

- assicurarsi che il dispositivo sia acceso

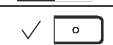
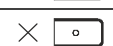



-  Toccare il tasto INTERATTIVO 3: il display visualizzerà il valore in giallo.
-  Toccare il tasto INTERATTIVO 1 o il tasto INTERATTIVO 2 entro 15 s per impostare il valore nei limiti r1 e r2 (default \*0... 300\*).
-  Toccare il tasto INTERATTIVO 3 (o non operare per 15 s).
-  Toccare il tasto INTERATTIVO 4 per uscire anzitempo dalla procedura (eventuali modifiche non verranno salvate).

#### 4.5 Impostazione della potenza erogata al cielo e alla platea (se P2 = 0)

La potenza erogata è intesa come tempo di accensione delle resistenze cielo e delle resistenze platea calcolato come percentuale del tempo di ciclo r8.





Per impostare la potenza erogata al cielo:

- assicurarsi che il dispositivo sia acceso

-  Toccare il tasto INTERATTIVO 1: il display visualizzerà il valore in giallo.
-  Toccare il tasto INTERATTIVO 1 o il tasto INTERATTIVO 2 entro 15 s per impostare il valore.
-  Toccare il tasto INTERATTIVO 3 (o non operare per 15 s).
-  Toccare il tasto INTERATTIVO 4 per uscire anzitempo dalla procedura (eventuali modifiche non verranno salvate).

Per impostare la potenza erogata alla platea:

- assicurarsi che il dispositivo sia acceso

-  Toccare il tasto INTERATTIVO 3: il display visualizzerà il valore in giallo.
-  Toccare il tasto INTERATTIVO 1 o il tasto INTERATTIVO 2 entro 15 s per impostare il valore.
-  Toccare il tasto INTERATTIVO 3 (o non operare per 15 s).
-  Toccare il tasto INTERATTIVO 4 per uscire anzitempo dalla procedura (eventuali modifiche non verranno salvate).

#### 4.6 Accensione/spengimento del generatore di vapore (se u1c... u8c = 4)

Assicurarsi che il dispositivo sia acceso.

-  Toccare il tasto GENERATORE VAPORE.

#### 4.7 Iniezione vapore (se u1c... u8c = 5)

Se non è attivo un ciclo di cottura:

- assicurarsi che il dispositivo sia acceso
- assicurarsi che il generatore di vapore sia acceso

-  Tenere toccato il tasto INIEZIONE VAPORE.

L'iniettore rimane attivo per tutta la durata del tocco del tasto.

Se è attivo un ciclo di cottura:

- assicurarsi che il generatore di vapore sia acceso

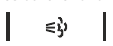
-  Toccare il tasto INIEZIONE VAPORE.

L'iniettore viene attivato in modo automatico per il tempo t8 (rimanendo disattivo il tempo t9) moltiplicato per il numero di cicli t10.

Se P3 = 2, l'iniettore viene attivato a condizione che la funzione dell'ingresso multifunzione 1 o 2 sia "consenso iniezione vapore" (i1 o i4 = 6) e che l'ingresso sia attivo.

Se P3 = 3, l'iniettore viene attivato a condizione che la temperatura del vapore non sia inferiore alla soglia t3.





Per attivare in modo automatico l'iniettore all'avvio del ciclo di cottura:

- assicurarsi che il dispositivo sia acceso
- assicurarsi che il generatore di vapore sia acceso

-  Toccare il tasto INIEZIONE VAPORE.
- Avviare il ciclo di cottura.

Per impostare rapidamente i tempi t8, t9 e il numero di cicli t10:

- assicurarsi che il dispositivo sia acceso

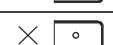
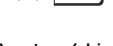
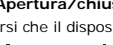
-  Toccare per 3 s il tasto GENERATORE VAPORE: il display visualizzerà il menù "Vapore".
  -  Toccare il tasto INTERATTIVO 1 o il tasto INTERATTIVO 2 entro 15 s per selezionare una label (la disponibilità delle label dipende dal parametro t7).
- | LABEL      | SIGNIFICATO   |
|------------|---|
| T On       | t8 (tempo iniezione vapore on)  |
| T Off      | t9 (tempo iniezione vapore off)   |
| Cicli      | t10 (numero cicli automatici iniezione vapore)  |
| Steam gen. | stato generatore di vapore all'avvio del ciclo di cottura (on = acceso, off = spento, man. = lo stesso stato della fase precedente) |
-  Toccare il tasto INTERATTIVO 3: il display visualizza il valore in giallo.
  -  Toccare il tasto INTERATTIVO 1 o il tasto INTERATTIVO 2 entro 15 s per impostare il valore.
  -  Toccare il tasto INTERATTIVO 3 (o non operare per 15 s).
  -  Toccare il tasto INTERATTIVO 1 o il tasto INTERATTIVO 2 entro 15 s per impostare il valore.
  -  Toccare il tasto INTERATTIVO 3 (o non operare per 15 s).
  -  Toccare il tasto INTERATTIVO 4 per uscire anzitempo dalla procedura (eventuali modifiche non verranno salvate).



#### 4.8 Apertura/chiusura dello sfiato (se u1c... u8c = 6)



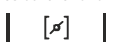

Assicurarsi che il dispositivo sia acceso.

-  Toccare il tasto SFIATO.

Per impostare l'anticipo con il quale aprire lo sfiato dalla fine del ciclo di cottura:

- assicurarsi che il dispositivo sia acceso
- assicurarsi che non si attivi un ciclo di cottura

-  Toccare per 3 s il tasto SFIATO: il display visualizzerà il menù "Sfiato".
  -  Toccare il tasto INTERATTIVO 3: il display visualizzerà i minuti in giallo.
  -  Toccare il tasto INTERATTIVO 1 o il tasto INTERATTIVO 2 entro 15 s per impostare il valore o una label.
- | LABEL | SIGNIFICATO  |
|-------|--|
| opn   | sfiato aperto durante il ciclo di cottura e per il tempo u1 dalla fine del ciclo |

- |    | cio   | sfiato chiuso sia durante il ciclo di cottura che alla fine del ciclo   |
|----|---|---|
| 4. |   | Toccare il tasto INTERATTIVO 3: il display visualizzerà i secondi in giallo.                                    |
| 5. |  | Toccare il tasto INTERATTIVO 1 o il tasto INTERATTIVO 2 entro 15 s per impostare il valore.                     |
| 6. |  | Toccare il tasto INTERATTIVO 3 (o non operare per 15 s).  |
| 7. |  | Toccare il tasto INTERATTIVO 4 per uscire anzitempo dalla procedura (eventuali modifiche non verranno salvate). |

#### 4.9 Accensione/spengimento della luce camera (se u1c... u8c = 3)

-  Toccare il tasto LUCE CAMERA.

#### 4.10 Accensione/spengimento della cappa di aspirazione (se u1c... u8c = 7)

Assicurarsi che il dispositivo sia acceso.

-  Toccare il tasto CAPPASPIRAZIONE.

La cappa rimane accesa al massimo per il tempo u2.

Se u2 = 0, toccare nuovamente il tasto CAPPASPIRAZIONE per spegnere la cappa.

#### 4.11 Blocco tastiera (pulizia dispositivo)

-  Toccare per 3 s il tasto CAPPASPIRAZIONE: il display visualizzerà "Pulizia controllore" e il conteggio residuo del tempo c10.

#### 4.12 Tacitazione del buzzer

Toccare un tasto.

Se u1c... u8c = 10, disattiva l'uscita acustica.

### 5 FUNZIONI SUPPLEMENTARI

#### 5.1 Attivazione/disattivazione overheating

- assicurarsi che il dispositivo sia acceso
- assicurarsi che il parametro P2 sia impostato a 0 (default)
- assicurarsi che non si attivi un ciclo di cottura
- assicurarsi che non sia attivo l'energy saving

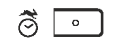
-  Toccare per 3 s il tasto INTERATTIVO 4.

Quando l'overheating è attivo le resistenze cielo e le resistenze platea rimangono accese in modo continuo fino al raggiungimento della soglia c7.



#### 5.2 Attivazione/disattivazione dell'energy saving

- assicurarsi che il dispositivo sia acceso
- assicurarsi che non sia attivo l'overheating

-  Toccare il tasto ENERGY SAVING.

Se la logica di funzionamento è con regolazione indipendente della potenza di cielo e platea (P2 = 0, default), quando l'energy saving è attivo il tempo di accensione delle resistenze cielo e delle resistenze platea viene ridotto della percentuale c9.

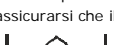
Per impostare rapidamente la riduzione percentuale c9:





- assicurarsi che il dispositivo sia acceso
-  Toccare per 3 s il tasto ENERGY SAVING: il display visualizzerà il valore in giallo.
  -  Toccare il tasto INTERATTIVO 1 o il tasto INTERATTIVO 2 entro 15 s per impostare il valore.
  -  Toccare il tasto INTERATTIVO 3 (o non operare per 15 s).

Se la logica di funzionamento è con regolazione indipendente della temperatura di cielo e platea (P2 = 1), quando l'energy saving è attivo il tempo di accensione delle resistenze cielo e delle resistenze platea viene calcolato come 50% del tempo di ciclo r8.

L'energy saving rimane attivo al massimo per il tempo c8.



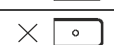

#### 5.3 Impostazione della lingua di consultazione

Assicurarsi che il dispositivo sia spento.

-  Toccare il tasto INTERATTIVO 4: il display visualizzerà il menù "Configurazione".
-  Toccare il tasto INTERATTIVO 1 o il tasto INTERATTIVO 2 per selezionare "Lingua".
-  Toccare il tasto INTERATTIVO 3: il display visualizzerà il menù "Lingua".
-  Toccare il tasto INTERATTIVO 1 o il tasto INTERATTIVO 2 per selezionare una lingua.
-  Toccare il tasto INTERATTIVO 3.
-  Toccare il tasto INTERATTIVO 4 per uscire dalla procedura (o non operare per 60 s).

#### 5.4 Visualizzazione degli stati dello strumento

Assicurarsi che il dispositivo sia acceso.

-  Toccare per 3 s il tasto LUCE CAMERA: il display visualizzerà il menù "Esperto".
-  Toccare il tasto INTERATTIVO 1 o il tasto INTERATTIVO 2 per selezionare "Valori interni" o "Allarmi".
-  Toccare il tasto INTERATTIVO 3.
-  Toccare il tasto INTERATTIVO 4 per uscire dalla procedura (o non operare per 60 s).

### 6 GESTIONE CENTRALIZZATA DEI PIANI DI COTTURA

#### 6.1 Cenni preliminari

La gestione centralizzata dei piani di cottura permette di non superare la potenza disponibile nella rete elettrica, garantendo nel contempo uniformità di utilizzo dei piani e gestione delle priorità di accensione delle utenze.

Priorità di accensione delle utenze:

- Generatore vapore, luce della camera e cappa di aspirazione (priorità immediata).
- Utenze di dispositivi esclusi temporaneamente dalla gestione centralizzata.
- Utenze di dispositivi in cui è attivo l'overheating.
- Utenze di rimanenti dispositivi. La cui priorità è funzione dell'errore tra il punto di lavoro e il valore misurato.

È possibile collegare in rete fino a 6 dispositivi.

#### 6.2 Gestione centralizzata dei piani di cottura

Per tutti i dispositivi:

- assicurarsi che il dispositivo sia collegato in rete nel modo illustrato nel capitolo COLLEGAMENTO ELETTRICO
- impostare un indirizzo INTRABUS univoco (parametro MS1): è possibile collegare 1 dispositivo master (MS1 = 1) e fino a 5 dispositivi slave (MS1 = 2... 6)
- abilitare la gestione centralizzata dei piani di cottura (parametro MS2 = 1)
- attivare la gestione centralizzata dei piani di cottura all'accensione del dispositivo (parametro MS3 = 1)
- impostare la potenza assorbita dal cielo (parametro Pt)
- impostare la potenza assorbita dalla platea (parametro Pf)
- impostare la potenza assorbita dalla luce della camera (parametro Pbl).

Per il dispositivo master:

- impostare il numero di dispositivi in rete (parametro MS6)
- impostare la potenza disponibile nella rete elettrica (parametro Pow)
- impostare la potenza assorbita dalla cappa di aspirazione (parametro Ph)
- impostare la potenza assorbita dal generatore di vapore (parametro Pb)
- impostare il tipo di generatore di vapore (parametro Pbt)
- impostare l'intervallo per il ricalcolo della distribuzione delle potenze (parametro MS5)
- impostare la differenza tra il numero di slave in rete e il numero di quelli comunicanti (parametro MS7) tale da provocare l'attivazione di protezioni nel master (spegnimento dei carichi).

Per i dispositivi slave:

- impostare il tempo consecutivo senza comunicazione con il master tale da provocare la regolazione indipendente (parametro MS4).

#### 6.3 Attivazione della gestione centralizzata dei piani di cottura

-  Toccare il tasto ENERGY SAVING.

#### 6.4 Esclusione temporanea di un dispositivo dalla gestione centralizzata dei piani di cottura

-  Toccare per 3 s il tasto ENERGY SAVING.

### 7 PROGRAMMI





#### 7.1 Cenni preliminari

È possibile memorizzare fino a 50 programmi. Per avviare il ciclo di cottura con le impostazioni memorizzate nel programma è necessario toccare il tasto START/STOP.

Ciascun programma può essere composto da una o due fasi di cottura.



Per aggiungere la seconda fase:

- assicurarsi che il dispositivo sia acceso

-  Toccare per 3 s il tasto LUCE CAMERA: il display visualizzerà il menù "Esperto".
-  Toccare il tasto INTERATTIVO 1 o il tasto INTERATTIVO 2 per selezionare "Aggiungi fase".
-  Toccare il tasto INTERATTIVO 3.
-  Toccare il tasto INTERATTIVO 4 per uscire dalla procedura (o non operare per 60 s).



Per configurare una fase:

- assicurarsi che il dispositivo sia acceso

-  Toccare per 3 s il tasto LUCE CAMERA: il display visualizzerà il menù "Esperto".
-  Toccare il tasto INTERATTIVO 1 o il tasto INTERATTIVO 2 per selezionare una fase.
-  Toccare il tasto INTERATTIVO 3.
- Configurare il dispositivo con le procedure illustrate nei paragrafi precedenti.

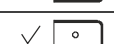
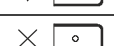

Per cancellare la seconda fase:

- assicurarsi che il dispositivo sia acceso

-  Toccare per 3 s il tasto LUCE CAMERA: il display visualizzerà il menù "Esperto".
-  Toccare il tasto INTERATTIVO 1 o il tasto INTERATTIVO 2 per selezionare "Cancella fase".
-  Toccare il tasto INTERATTIVO 3.
-  Toccare nuovamente il tasto INTERATTIVO 3.
-  Toccare il tasto INTERATTIVO 4 per uscire dalla procedura (o non operare per 60 s).



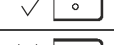

#### 7.2 Memorizzazione di un programma

Configurare il dispositivo con le procedure illustrate nei paragrafi precedenti.

-  Toccare per 3 s il tasto PROGRAMMI: il display visualizzerà il menù "Programmi", la scritta "Programmi" è in giallo.
-  Toccare il tasto INTERATTIVO 1 o il tasto INTERATTIVO 2 per selezionare una posizione, eventuali programmi già memorizzati verranno sovrascritti.
-  Toccare il tasto INTERATTIVO 3: la scritta "Programmi" diventerà bianca.
-  Toccare il tasto INTERATTIVO 4 per uscire dalla procedura (o non operare per 60 s).





#### 7.3 Avvio di un programma

Assicurarsi che il dispositivo sia acceso.

-  Toccare il tasto PROGRAMMI: il display visualizzerà il menù "Programmi".
-  Toccare il tasto INTERATTIVO 1 o il tasto INTERATTIVO 2 per selezionare un programma.
-  Toccare il tasto INTERATTIVO 3: il programma verrà avviato, lo stato dispositivo visualizzerà il nome del programma.
-  Toccare il tasto INTERATTIVO 4 per uscire dalla procedura (o non operare per 60 s).

#### 7.4 Cancellazione di un programma

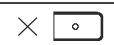
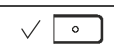
Assicurarsi che il dispositivo sia acceso.

-  Toccare il tasto PROGRAMMI: il display visualizzerà il menù "Programmi".
-  Toccare il tasto INTERATTIVO 1 o il tasto INTERATTIVO 2 per selezionare un programma.
-  Toccare per 3 s il tasto INTERATTIVO 4.
-  Toccare il tasto INTERATTIVO 3.
-  Toccare il tasto INTERATTIVO 4 per uscire dalla procedura (o non operare per 60 s).





### 8 ACCENSIONE PROGRAMMATTA SETTIMANALE

#### 8.1 Cenni preliminari

È possibile memorizzare fino a 9 accensioni programmate settimanali. All'accensione del dispositivo verrà avviato un programma. Per avviare il ciclo di cottura con le impostazioni memorizzate nel programma è necessario toccare il tasto START/STOP.

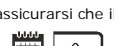
#### 8.2 Memorizzazione di un'accensione

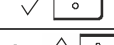
- assicurarsi che il parametro c5 sia impostato a 1 (default)
- assicurarsi che sia stato memorizzato almeno un programma
- assicurarsi che il dispositivo sia spento

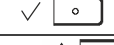
-  Toccare il tasto INTERATTIVO 3.
-  Toccare il tasto INTERATTIVO 1 o il tasto INTERATTIVO 2 per selezionare "Aggiungi accensione".
-  Toccare il tasto INTERATTIVO 3.
-  Toccare il tasto INTERATTIVO 1 o il tasto INTERATTIVO 2 per selezionare "Giorno".
-  Toccare il tasto INTERATTIVO 3: il display visualizzerà il giorno in giallo.
-  Toccare il tasto INTERATTIVO 1 o il tasto INTERATTIVO 2 entro 15 s per impostare il valore.
-

**8.3 Attivazione delle accensioni**

1.		Spegnere il dispositivo.
2.		Toccare il tasto INTERATTIVO 1 o il tasto INTERATTIVO 2 per selezionare un'accensione.
3.		Toccare il tasto START/STOP: il display visualizzerà il giorno e l'ora della prossima accensione e il programma che verrà avviato
		Toccare il tasto ON/STAND-BY per spegnere il dispositivo senza attivare le accensioni.

**8.4 Modifica di un'accensione**

Assicurarsi che il dispositivo sia spento.

1.		Toccare il tasto INTERATTIVO 3.
2.		Toccare il tasto INTERATTIVO 1 o il tasto INTERATTIVO 2 per selezionare "Accensioni".
3.		Toccare il tasto INTERATTIVO 3: il display visualizzerà le accensioni in giallo.
4.		Toccare il tasto INTERATTIVO 1 o il tasto INTERATTIVO 2 per selezionare un'accensione.
5.		Toccare il tasto INTERATTIVO 3.
6.		Toccare il tasto INTERATTIVO 4 per uscire dalla procedura (o non operare per 60 s).

**8.5 Cancellazione di un'accensione**

Assicurarsi che il dispositivo sia spento.

1.		Toccare il tasto INTERATTIVO 3.
2.		Toccare il tasto INTERATTIVO 1 o il tasto INTERATTIVO 2 per selezionare "Accensioni".
3.		Toccare il tasto INTERATTIVO 3: il display visualizzerà le accensioni in giallo.
4.		Toccare il tasto INTERATTIVO 1 o il tasto INTERATTIVO 2 per selezionare un'accensione.
5.		Toccare il tasto INTERATTIVO 3.
6.		Toccare il tasto INTERATTIVO 1 o il tasto INTERATTIVO 2 per selezionare "Cancella accensione".
7.		Toccare il tasto INTERATTIVO 3.
8.		Toccare nuovamente il tasto INTERATTIVO 3.
9.		Toccare il tasto INTERATTIVO 4 per uscire dalla procedura (o non operare per 60 s).

**9 IMPOSTAZIONI**

**9.1 Impostazione dei parametri di configurazione**

**ATTENZIONE**  
La modifica del parametro P1 provoca un adattamento automatico del valore dei parametri la cui unità di misura è °C o °F.

Assicurarsi che il dispositivo sia spento.

1.		Toccare il tasto INTERATTIVO 4: il display visualizzerà il menù "Configurazione".
2.		Toccare il tasto INTERATTIVO 1 o il tasto INTERATTIVO 2 per selezionare "Service".
3.		Toccare il tasto INTERATTIVO 3: il display visualizzerà "Password" in giallo.
4.		Toccare il tasto INTERATTIVO 1 o il tasto INTERATTIVO 2 entro 15 s per impostare "-19".
5.		Toccare il tasto INTERATTIVO 3: il display visualizzerà il menù "Service".
6.		Toccare il tasto INTERATTIVO 1 o il tasto INTERATTIVO 2 per selezionare un parametro.
7.		Toccare il tasto INTERATTIVO 3: il display visualizzerà il parametro in giallo.
8.		Toccare il tasto INTERATTIVO 1 o il tasto INTERATTIVO 2 entro 15 s per impostare il valore.
9.		Toccare il tasto INTERATTIVO 3 (o non operare per 15 s).
10.		Toccare il tasto INTERATTIVO 4 per uscire dalla procedura (o non operare per 60 s).

**9.2 Impostazione dell'ora e del giorno della settimana**

**ATTENZIONE**  
- non togliere alimentazione al dispositivo nei due minuti successivi all'impostazione della dell'ora e del giorno della settimana  
- se il dispositivo comunica con l'app EVconnect, l'ora e il giorno della settimana verranno impostate automaticamente dallo smartphone o dal tablet.

Assicurarsi che il dispositivo sia spento.

1.		Toccare il tasto INTERATTIVO 4: il display visualizzerà il menù "Configurazione".
2.		Toccare il tasto INTERATTIVO 1 o il tasto INTERATTIVO 2 per selezionare "Orologio".
3.		Toccare il tasto INTERATTIVO 3.
4.		Toccare il tasto INTERATTIVO 1 o il tasto INTERATTIVO 2 per selezionare "Tempo".
5.		Toccare il tasto INTERATTIVO 3: il display visualizzerà l'ora in giallo.
6.		Toccare il tasto INTERATTIVO 1 o il tasto INTERATTIVO 2 entro 15 s per impostare il valore.
7.		Toccare il tasto INTERATTIVO 3: il display visualizza i minuti in giallo.
8.		Toccare il tasto INTERATTIVO 1 o il tasto INTERATTIVO 2 entro 15 s per impostare il valore.
9.		Toccare il tasto INTERATTIVO 3 (o non operare per 15 s).
10.		Toccare il tasto INTERATTIVO 1 o il tasto INTERATTIVO 2 per selezionare "Giorno".
11.		Toccare il tasto INTERATTIVO 3: il display visualizzerà il giorno in giallo.
12.		Toccare il tasto INTERATTIVO 1 o il tasto INTERATTIVO 2 entro 15 s per impostare il valore.
13.		Toccare il tasto INTERATTIVO 3 (o non operare per 15 s).
14.		Toccare il tasto INTERATTIVO 4 per uscire dalla procedura (o non operare per 60 s).

**9.3 Ripristino delle impostazioni di fabbrica (default)**

**ATTENZIONE**  
Assicurarsi che le impostazioni di fabbrica siano opportune; si veda il capitolo **PARAMETRI DI CONFIGURAZIONE**.

Assicurarsi che il dispositivo sia spento.

1.		Toccare il tasto INTERATTIVO 4: il display visualizzerà il menù "Configurazione".
2.		Toccare il tasto INTERATTIVO 1 o il tasto INTERATTIVO 2 per selezionare "Service".
3.		Toccare il tasto INTERATTIVO 3: il display visualizzerà "Password" in giallo.
4.		Toccare il tasto INTERATTIVO 1 o il tasto INTERATTIVO 2 entro 15 s per impostare "149".
5.		Toccare il tasto INTERATTIVO 3: il display visualizzerà il menù "Service".
6.		Toccare il tasto INTERATTIVO 1 o il tasto INTERATTIVO 2 per selezionare "Ripristina default".

7.		Toccare per 3 s il tasto INTERATTIVO 3: il display visualizzerà il segno di spunta.
8.		Toccare il tasto INTERATTIVO 4 per uscire anzitempo dalla procedura (il ripristino non verrà eseguito).

**10 PARAMETRI DI CONFIGURAZIONE**

N.	PAR.	DEF.	INGRESSI ANALOGICI	MIN... MAX.
1	P0	0	tipo di sonda	0 = J 1 = K 2 = Pt 100 2 fili
2	P1	0	unità di misura	0 = °C 1 = °F
3	P2	0	logica di funzionamento	0 = regolazione indipendente della potenza di cielo e platea 1 = regolazione indipendente della temperatura di cielo e platea
4	P3	1	tipo di iniezione vapore	0 = disabilitata 1 = manuale e automatica (con t8, t9 e t10) se generatore on 2 = manuale e automatica (con t8, t9 e t10), con ingresso digitale attivo e se generatore on 3 = manuale e automatica (con t8, t9 e t10), termoregolata (con t1, t2 e t3) e se generatore on
5	CA1	0	offset sonda camera	-25... 25 °C/°F se P2 = 1, offset sonda cielo
6	CA2	0	offset sonda platea	-25... 25 °C/°F
7	CA3	0	offset sonda vapore	-25... 25 °C/°F
N.	PAR.	DEF.	REGOLAZIONE	MIN... MAX.
8	r0	5	differenziale setpoint camera	1... 99 °C/°F se P2 = 1, differenziale setpoint cielo e setpoint platea influente se r10 = 0
9	r1	0	minimo setpoint camera	0 °C/°F... r2 se P2 = 1, minimo setpoint cielo
10	r2	300	massimo setpoint camera	r1... 999 °C/°F se P2 = 1, massimo setpoint cielo
11	r3	130	default setpoint camera in configurazione fase	r1... r2 se P2 = 1, setpoint cielo
12	r4	0	minimo setpoint platea	0 °C/°F... r5
13	r5	300	massimo setpoint platea	r4... 999 °C/°F
14	r6	130	default setpoint platea in configurazione fase	r4... r5
15	r7	0	vincolo tra potenze di cielo e platea	0 = disabilitato 1 = la modifica di una potenza provoca un adattamento automatico dell'altra tale che la somma delle due sia sempre 100
16	r8	80	tempo di ciclo per resistenze cielo e resistenze platea on	1... 999 s se P2 = 1, tempo di ciclo per resistenze cielo e resistenze platea on in energy saving se P2 = 1 e r10 > 0, tempo di ciclo PI
17	r9	0	tempo minimo resistenze cielo e resistenze platea on e off	0... 240 s si consiglia > 10 s
18	r10	50	banda proporzionale	0... 99 °C/°F 0 = controllo on-off influente solo se P2 = 1
19	r11	80	tempo azione integrale	0... 999 s 0 = controllo P influente solo se P2 = 1
N.	PAR.	DEF.	IMPOSTAZIONI GENERALI	MIN... MAX.
20	c0	15	tempo buzzer on da fine ciclo di cottura	-1... 120 s -1 = fino alla tacitazione
21	c1	0	attiva buzzer per 1 s a fine fase di cottura	0 = no 1 = si
22	c2	60	tempo inattività tastiera per spegnimento dispositivo da attivazione accensione programmata settimanale	0... 240 min 0 = disabilitato
23	c3	10	soglia alta temperatura camera per display bloccato (relativa a setpoint camera + c3)	0... 99 °C/°F 0 = disabilitato
24	c4	10	soglia bassa temperatura camera per display bloccato (relativa a setpoint camera - c4)	0... 99 °C/°F 0 = disabilitato
25	c5	1	abilita accensione programmata settimanale	0 = no 1 = si
26	c6	0	attiva overheating al power-on	0 = no 1 = si influyente solo se P2 = 0
27	c7	150	soglia temperatura camera per fine overheating	0... 999 °C/°F 0 = al raggiungimento del setpoint di lavoro influente solo se P2 = 0
28	c8	60	durata massima energy saving	0... 240 min 0 = fino alla disattivazione in modo manuale non influente se attiva da ingresso digitale
29	c9	50	percentuale tempi resistenze cielo e resistenze platea on in energy saving	0... 100 % influyente solo se P2 = 0
30	c10	10	durata pulizia controllore	1... 120 s
31	c11	0	impostazioni utilizzate a fine ciclo di cottura	0 = impostazioni 1 = ultime impostazioni
32	c12	0	disattivazione dell'energy saving spegnendo il dispositivo	0 = si 1 = no
N.	PAR.	DEF.	INIEZIONE VAPORE	MIN... MAX.
33	t1	100	setpoint vapore	0... 500 °C/°F
34	t2	5	differenziale setpoint vapore	1... 99 °C/°F
35	t3	50	soglia temperatura vapore per inibizione iniezione (relativa a setpoint vapore)	0... 999 °C/°F setpoint vapore - t3 iniezione disponibile al raggiungimento del setpoint vapore
36	t4	1	attiva cicli automatici iniezione vapore all'avvio ciclo di cottura	0 = no 1 = si
37	t5	1	disattiva cicli automatici iniezione vapore a fine ciclo di cottura	0 = no 1 = si
38	t6	0	generatore vapore on al power-on	0 = no 1 = si
39	t7	2	tempo disponibile con impostazione rapida cicli automatici iniezione vapore	0 = tempo iniezione on 1 = tempo iniezione on e tempo iniezione off 2 = tempo iniezione on, tempo iniezione off e numero cicli automatici 3 = tempo iniezione on e numero cicli automatici
40	t8	2	default tempo iniezione vapore on con impostazione rapida	1... 99 s

N.	PAR.	DEF.	ALLARMI	MIN... MAX.
41	t9	10	default tempo iniezione vapore off con impostazione rapida	1... 999 s se t7 = 1 o 2, tempo iniezione off
42	t10	3	default numero cicli automatici iniezione vapore	-1... 20 -1 = fino allo spegnimento del generatore se t7 = 0 o 1, numero cicli automatici
N.	PAR.	DEF.	INGRESSI DIGITALI	MIN... MAX.
43	A0	10	differenziale rientro allarmi temperatura	1... 99 °C/°F
44	A1	0	soglia allarme alta temperatura	0... 500 °C/°F
45	A2	0	ritardo allarme alta temperatura e post modifica setpoint	0... 240 min
46	A3	0	tipo di allarme alta temperatura	0 = disabilitato 1 = assoluto 2 = relativo a setpoint
47	A4	70	soglia allarme alta temperatura di impiego dispositivo	0... 88 °C/175 °F 0 = disabilitato
48	A5	240	durata power failure per interruzione ciclo di cottura	0... 240 min 0 = disabilitato
N.	PAR.	DEF.	INGRESSI DIGITALI	MIN... MAX.
49	i0	0	attivazione ingresso multifunzione 1	0 = con contatto chiuso 1 = con contatto aperto
50	i1	4	funzione ingresso multifunzione 1 (opzione 6 influente solo se P3 = 2)	0 = disabilitato 1 = cappa aspirazione on (allarme porta aperta) 2 = iniezione vapore off, resistenze cielo e resistenze platea off, cappa aspirazione on (allarme porta aperta) 3 = accende/spegne dispositivo 4 = generatore vapore off, resistenze cielo e resistenze platea off (allarme protezione termica) 5 = attivazione/disattivazione energy saving 6 = consenso iniezione vapore 7 = iniezione vapore
51	i2	0	ritardo allarme porta aperta e allarme protezione termica da ingresso multifunzione 1	0... 120 s
52	i3	0	attivazione ingresso multifunzione 2	0 = con contatto chiuso 1 = con contatto aperto
53	i4	6	funzione ingresso multifunzione 2 (opzione 6 influente solo se P3 = 2)	0 = disabilitato 1 = cappa aspirazione on (allarme porta aperta) 2 = iniezione vapore off, resistenze cielo e resistenze platea off, cappa aspirazione on (allarme porta aperta) 3 = accende/spegne dispositivo 4 = generatore vapore off, resistenze cielo e resistenze platea off (allarme protezione termica) 5 = attivazione/disattivazione energy saving 6 = consenso iniezione vapore 7 = iniezione vapore
54	i5	0	ritardo allarme porta aperta e allarme protezione termica da ingresso multifunzione 2	0... 120 s
N.	PAR.	DEF.	USCITE DIGITALI	MIN... MAX.
55	u0	0	apertura sfiato	0 = con contatto chiuso 1 = con contatto aperto
56	u1	10	tempo sfiato aperto da fine ciclo di cottura	0... 600 s -1 = aperto fino alla chiusura da tasto
57	u2	10	tempo cappa aspirazione on	0... 999 s 0 = accensione/spenimento da tasto
58	u3	0	accensione luce camera accendendo il dispositivo	0 = si 1 = no
59	u4	0	spegnimento luce camera spegnendo il dispositivo	0 = si 1 = no
60	u6	60	soglia temperatura di impiego per ventole vano tecnico on con dispositivo acceso e in allarme sensore dispositivo	20... 65 °C/65... 150 °F
61	u7	10	differenziale di u6	1... 99 °C/°F
62	u8	0	attiva lampeggio luce camera per 10 s da fine ciclo di cottura	0 = no 1 = si
63	u1c	4	configurazione uscita K1	0 = disabilitato 1 = resistenze cielo 2 = resistenze platea 3 = luce camera 4 = generatore vapore 5 = iniezione vapore 6 = sfiato 7 = cappa aspirazione 8 = ventole vano tecnico 9 = on/stand-by 10 = acustica
64	u2c	5	configurazione uscita K2	0 = disabilitato 1 = resistenze cielo 2 = resistenze platea 3 = luce camera 4 = generatore vapore 5 = iniezione vapore 6 = sfiato 7 = cappa aspirazione 8 = ventole vano tecnico 9 = on/stand-by 10 = acustica
65	u3c	6	configurazione uscita K3	0 = disabilitato 1 = resistenze cielo 2 = resistenze platea 3 = luce camera 4 = generatore vapore 5 = iniezione vapore 6 = sfiato 7 = cappa aspirazione 8 = ventole vano tecnico 9 = on/stand-by 10 = acustica

66	u4c	3	configurazione uscita K4	0 = disabilitato 1 = resistenze cielo 2 = resistenze platea 3 = luce camera 4 = generatore vapore 5 = iniezione vapore 6 = sfiato 7 = cappa aspirazione 8 = ventole vano tecnico 9 = on/stand-by 10 = acustica	
67	u5c	1	configurazione uscita K5	0 = disabilitato 1 = resistenze cielo 2 = resistenze platea 3 = luce camera 4 = generatore vapore 5 = iniezione vapore 6 = sfiato 7 = cappa aspirazione 8 = ventole vano tecnico 9 = on/stand-by 10 = acustica	
68	u6c	2	configurazione uscita K6	0 = disabilitato 1 = resistenze cielo 2 = resistenze platea 3 = luce camera 4 = generatore vapore 5 = iniezione vapore 6 = sfiato 7 = cappa aspirazione 8 = ventole vano tecnico 9 = on/stand-by 10 = acustica	
69	u7c	7	configurazione uscita K7	0 = disabilitato 1 = resistenze cielo 2 = resistenze platea 3 = luce camera 4 = generatore vapore 5 = iniezione vapore 6 = sfiato 7 = cappa aspirazione 8 = ventole vano tecnico 9 = on/stand-by 10 = acustica	
70	u8c	8	configurazione uscita K8	0 = disabilitato 1 = resistenze cielo 2 = resistenze platea 3 = luce camera 4 = generatore vapore 5 = iniezione vapore 6 = sfiato 7 = cappa aspirazione 8 = ventole vano tecnico 9 = on/stand-by 10 = acustica	
Id	N.	PAR.	DEF.	MODBUS	MIN... MAX.
	71	LA	247	indirizzo MODBUS	1... 247
	72	Lb	3	baud rate MODBUS	0 = 2.400 baud 1 = 4.800 baud 2 = 9.600 baud 3 = 19.200 baud
🔧	N.	PAR.	DEF.	GESTIONE CENTRALIZZATA	MIN... MAX.
	73	MS1	1	indirizzo INTRABUS	1... 6 1 = dispositivo master
	74	MS2	0	abilita gestione centralizzata dei piani di cottura	0 = no 1 = si
	75	MS3	0	attivazione gestione centralizzata dei piani di cottura da power on	0 = no 1 = si
	76	MS4	30	tempo consecutivo assenza comunicazione con master per regolazione indipendente	10... 240 s
	77	MS5	30	intervallo ricalcolo distribuzione potenze	5... 999 s
	78	MS6	1	numero di dispositivi in rete	1... 6
	79	MS7	1	differenza tra numero di slave in rete e numero di slave comunicanti per protezioni master (carichi master off)	1... 5 se numero di slave comunicanti < MS6, il master assegna agli slave non comunicanti una potenza equivalente alla propria
	80	Pow	999	potenza disponibile nella rete elettrica	0... 999 KW
	81	Pt	0	potenza assorbita dal cielo	0... 9999 W x 10 per il proprio piano
	82	Pf	0	potenza assorbita dalla platea	0... 9999 W x 10 per il proprio piano
	83	Ph	0	potenza assorbita dalla cappa di aspirazione	0... 9999 W x 10 per tutti i piani
	84	Pb	0	potenza assorbita dal generatore di vapore	0... 9999 W x 10 per il proprio piano o condiviso
	85	Pbt	0	tipo di generatore di vapore	0 = per il proprio piano 1 = per tutti i piani
	86	Pbl	0	potenza assorbita dalla luce camera	0... 9999 W x 10 per il proprio piano
	🛡️	N.	PAR.	DEF.	SICUREZZE
87		PA1	426	password primo livello	-99... 999
88	PA2	824	password secondo livello	-99... 999	
📄	N.	PAR.	DEF.	DATA-LOGGING EVLINK	MIN... MAX.
	89	bLE	1	attiva Bluetooth	0 = no 1 = si
	90	rEO	15	intervallo campionamento data-logger	0... 240 min
91	rE1	1	selezione temperatura per data-logger	0 = nessuna 1 = tutte	

**11 ALLARMI**

LABEL	RIPRISTINO	RIMEDI
Sonda camera	automatico	- verificare P0
Sonda cielo	automatico	- verificare l'integrità della sonda
Sonda platea	automatico	- verificare il collegamento elettrico
Sonda vapore	automatico	
Sonda scheda ora lampeggiante	automatico	verificare la temperatura di impiego
	manuale	impostare l'ora e il giorno della settimana
Alta temp camera	automatico	verificare A1 e A3
Alta temp cielo	automatico	verificare A1 e A3
Alta temp platea	automatico	verificare A1 e A3
Alta temp controllore	automatico	verificare A4
Porta	automatico	verificare i0, i1, i3 e i4
Power failure	manuale	- toccare un tasto - verificare A5 - verificare il collegamento elettrico
Termica	manuale	verificare i0, i1, i3 e i4
Termica cielo	manuale	verificare i0, i1, i3 e i4
Termica platea	manuale	verificare i0, i1, i3 e i4

**12 DATI TECNICI**

Scopo del dispositivo di comando:	dispositivo di comando di funzionamento.
Costruzione del dispositivo di comando:	dispositivo elettronico incorporato.
Contenitore:	autoestinguento nero.

Categoria di resistenza al calore e al fuoco:		D.
Dimensioni:		76,4 x 148,4 x 77,0 mm (3 x 5 13/16 x 3 in).
Metodo di montaggio del dispositivo di comando:		a pannello, con staffe a vite (in dotazione).
Grado di protezione fornito dall'involucro:		IP65 (il frontale).
Metodo di connessione:		
morsettiere estraibili a vite per conduttori fino a 2,5 mm <sup>2</sup>	connettore Pico-Blade	connettore Micro USB femmina.
Lunghezze massime consentite per i cavi di collegamento:		
alimentazione: 10 m (32,8 ft)		ingressi analogici: 10 m (32,8 ft)
ingressi digitali: 10 m (32,8 ft)		uscite digitali: 10 m (32,8 ft)
Temperatura di impiego:		da 0 a 60 °C (da 32 a 140 °F).
Temperatura di immagazzinamento:		da -25 a 70 °C (da -13 a 158 °F).
Umidità di impiego:		dal 10 al 90 % di umidità relativa senza condensa.
Situazione di inquinamento del dispositivo di comando:		3.
Conformità:		
RoHS 2011/65/CE	WEEE 2012/19/EU	regolamento REACH (CE) n. 1907/2006
EMC 2014/30/UE		LVD 2014/35/UE.
Alimentazione:		115... 230 VAC (+10 % -15 %), 50/60 Hz (±3 Hz), max. in EV8318J9 24 VAC (+10 % -15 %), 50/60 Hz (±3 Hz), max. in EV8318J4
Metodo di messa a terra del dispositivo di comando:		nessuno.
Tensione impulsiva nominale:		2,5 KV.
Categoria di sovratensione:		II.
Classe e struttura del software:		A.
Orologio:		batteria secondaria al litio incorporata.
Deriva dell'orologio:		≤ 60 s/mese a 25 °C (77 °F).
Autonomia della batteria dell'orologio in mancanza dell'alimentazione:		> 24 h a 25 °C (77 °F).
Tempo di carica della batteria dell'orologio:		24 h (la batteria viene caricata dall'alimentazione del dispositivo).
Ingressi analogici:		2 per termocoppie J/K o sonde Pt 100 2 fili (sonda camera o sonda cielo e sonda platea).
Termocoppie J:	Campo di misura:	da 0 a 700 °C (da 32 a 999 °F)
	Risoluzione:	1 °C (1 °F).
Termocoppie K:	Campo di misura:	da 0 a 999 °C (da 32 a 999 °F)
	Risoluzione:	1 °C (1 °F).
Sonde Pt 100:	Campo di misura:	da 0 a 650 °C (da 32 a 999 °F)
	Risoluzione:	1 °C (1 °F).
Ingressi digitali:	1 a contatto pulito (multifunzione 2).	
Contatto pulito:	Tipo di contatto:	3,3 V, 1 mA
	Protezione:	nessuna.
Altri ingressi:	ingresso configurabile per ingresso analogico (sonda vapore) o per ingresso digitale (ingresso multifunzione 1).	
Uscite digitali:	8 a relè elettromeccanico (relè K1... K8). <b>La corrente massima complessiva consentita sui carichi è di 15 A.</b>	
Relè K1:	SPST da 16 A res. @ 250 VAC	
Relè K2... K7:	SPST da 8 A res. @ 250 VAC.	
Relè K8:	SPDT da 8 A res. @ 250 VAC.	
Azioni di Tipo 1 o di Tipo 2:	tipo 1.	
Caratteristiche complementari delle azioni di Tipo 1 o di Tipo 2:	C.	
Visualizzazioni:	display grafico TFT a colori da 2.8 pollici.	
Buzzer di allarme:	incorporato.	
Sensori incorporati:	1 (temperatura di impiego).	
Porte di comunicazione:		
1 porta TTL MODBUS slave per chiave di programmazione, per app EVconnect, sistema di monitoraggio remoto EPOCA o per BMS	1 porta INTRABUS master/slave (gestione centralizzata dei piani di cottura)	1 porta USB (inserimento ricettario).

**ATTENZIONE**  
Il dispositivo deve essere smaltito secondo le normative locali in merito alla raccolta delle apparecchiature elettriche ed elettroniche.

Questo documento e le soluzioni in esso contenute sono proprietà intellettuale EVCO tutelata dal Codice dei diritti di proprietà Industriale (CPI). EVCO pone il divieto assoluto di riproduzione e divulgazione anche parziale dei contenuti se non espressamente autorizzata da EVCO stessa. Il cliente (costruttore, installatore o utente finale) si assume ogni responsabilità in merito alla configurazione del dispositivo. EVCO non si assume alcuna responsabilità in merito ai possibili errori riportati e si riserva il diritto di apportare qualsiasi modifica in qualsiasi momento senza pregiudicare le caratteristiche essenziali di funzionalità e di sicurezza.