

BRIO 2000-M



DISPOSITIVO ELETTRONICO PER CONTROLLO DI ELETTROPOMPE

- Controlla automaticamente l'avvio e l'arresto di **elettropompe monofase fino a 2HP**
- Sostituisce totalmente il sistema tradizionale composto da pressostato e vaso di espansione
- Avvia l'elettropompa in seguito alla diminuzione di pressione (apertura rubinetti) e la arresta quando si interrompe il flusso del liquido alla massima pressione dell'elettropompa (chiusura rubinetti)
- **Protegge contro la marcia a secco**
- **Pressione di intervento regolabile** in fase di installazione
- Connessioni idrauliche standard 1" M
- Installazione in qualsiasi posizione - verticale od orizzontale - rispettando il senso del flusso
- Scheda elettronica di facile sostituzione
- Manutenzione nulla

APPLICAZIONI: Presso-flussostati elettronici, Protezione marcia a secco



DATI TECNICI

Alimentazione:	115-220Vac \pm 10% 50/60Hz *
Corrente max:	12A
Campo pressione di intervento:	1-3,5 bar
Pressione massima ammissibile:	10 bar
Grado di protezione:	IP 65
Temperatura max liquido:	55°C
Temperatura ambiente max:	55°C

* le versioni con reset automatico prevedono schede elettroniche differenti per 110 o 220Vac

DISEGNI TECNICI

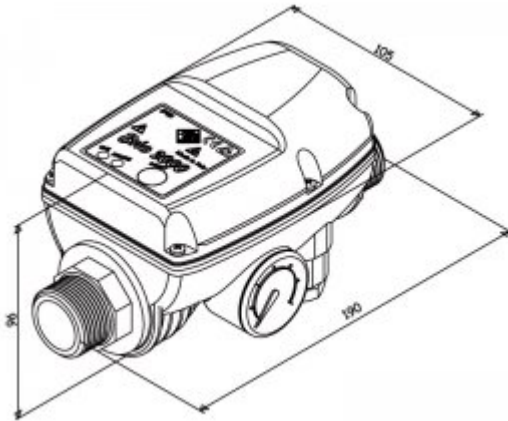

Ingombri



Grafico perdita di carico



Regolazione Pressione Intervento

ATTACCHI

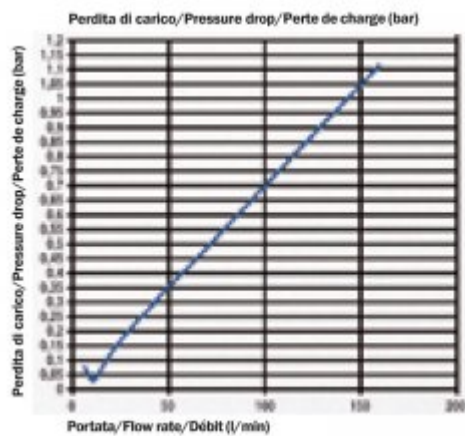
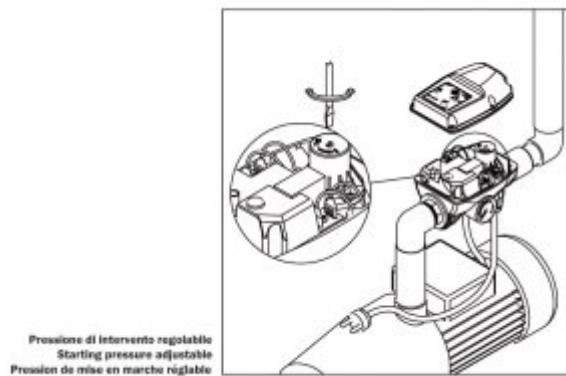
1" M-M

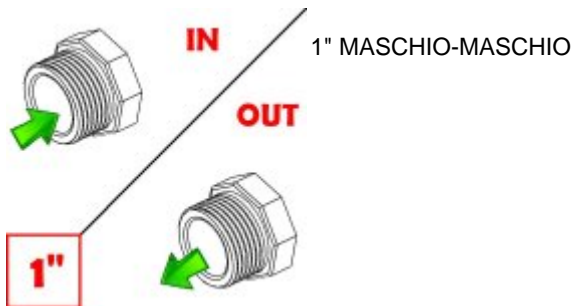

1" M-G

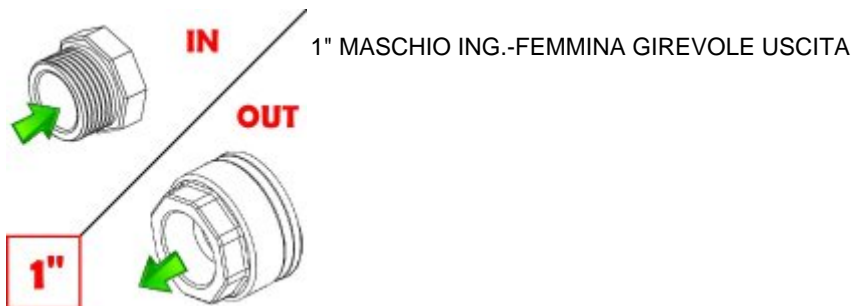

1" G-M



1" G-G

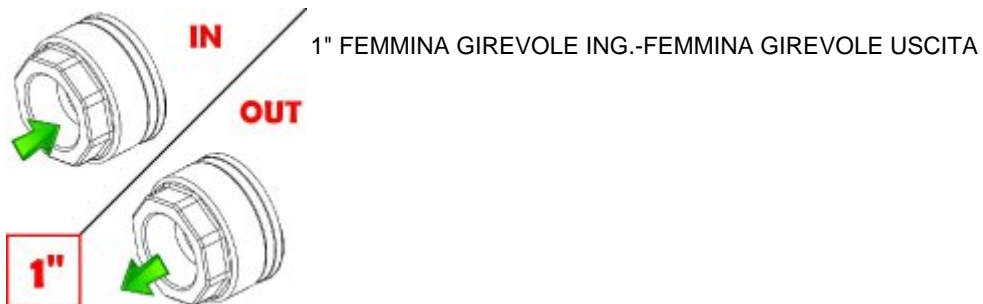

OPTIONAL

Autoreset



Reset automatico dopo un arresto per marcia a secco; intervallo standard 60 min/4 tentativi (BRIO2000-MT)



**AUTOMATIC
RESET**

Cavi elettrici di collegamento per linea e motore



Versione dotata di cavi elettrici di collegamento per linea e motore

Scheda elettronica resinata anticondensa



Scheda elettronica resinata anticondensa (disponibile anche come ricambio)

Versioni a 12V ac-dc

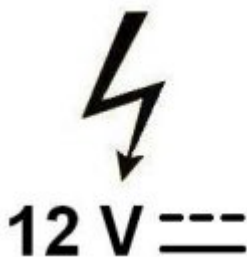

Versioni a 12V ac-dc

Curva in plastica a 90° da 1"



Raccordo a 90° da 1" per una rapida installazione del dispositivo sull'elettropompa

Raccordo a T in plastica



Raccordo a T in plastica

Tarature personalizzate



Tarature personalizzate

Versioni a 24V ac-dc



Versioni a 24V ac-dc



E' vietata ogni forma di riproduzione o distribuzione di questo documento senza autorizzazione scritta. Italtecnica srl si riserva il diritto di variare senza preavviso i dati tecnici riportati in questo documento e non è responsabile per eventuali errori o omissioni in esso contenuti.