

FLOWATCH® SILENCE DT20 **SICCOM**

La combinazione perfetta di silenziosità, prestazioni, affidabilità e semplicità.
Il nuovo standard delle pompe di condensa!

Cod.: DE20PMCD700

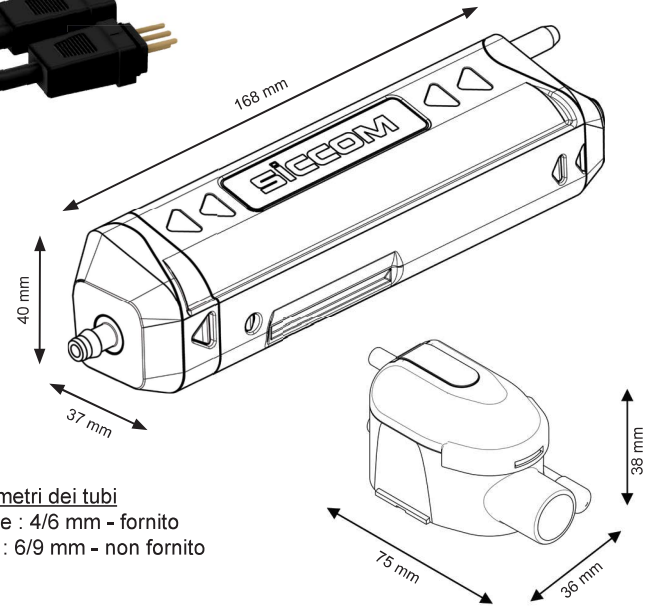

Diametri dei tubi
Aspirazione : 4/6 mm - fornito
Evacuazione : 6/9 mm - non fornito

CARATTERISTICHE

Portata massima	20 l/h
Altezza di aspirazione massima	3 m
Altezza di spinta massima	10 m
Potenza elettrica	3W
Tensione elettrica	100-240V 50/60Hz
Allarme	NC
Livello sonoro	✕
Grado di protezione	IP64
Fattore di servizio*	100%
Lunghezza cavo alimentazione/allarme	1.6 m
Dimensioni	168 x 37 x 40 mm / 75 x 36 x 38 mm
Certificazioni	CE, UKCA, EAC

* La pompa è in grado di funzionare al 100% del tempo, se necessario.

VANTAGGI

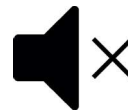

Silenzi estremo

Un'esperienza d'uso senza pari. Nessun disturbo, anche in camera da letto.

DT20 TECHNO

Nuova tecnologia

Consumi bassissimi, silenziosità ineguagliabile, affidabilità eccezionale... Testato e approvato!



Grado di protezione IP64

Tenuta agli schizzi d'acqua e alla polvere.



Connettori Plug & Play

Installazione più semplice e veloce.

3W

Consumo di energia molto basso

Consumo di energia di soli 3W, solo durante funzionamento!



Stop siphoning incluso

Evita il fenomeno dello scarico negativo e garantisce il buon funzionamento della pompa nel tempo.

CONTENUTO DELLA CONFEZIONE

Pompa - Blocco di rilevazione con tubo di sfiato - Cavo di alimentazione/allarme - Stop Siphoning - Supporto blocco di rilevazione - Biadesivi - Tubo d'entrata - Tubo di aspirazione 1,8 mt. - 3 fascette di serraggio

